

HONDA

KÄYTTÄJÄN KÄSIKIRJA



NT 650 V

1999, ~~1998~~

HALUAMME KIITTÄÄ SINUA, kun valitsit Hondan. Olemme tehneet tämän kirjan, jotta voit nauttia Hondasi laadusta täysipainoisesti. Luethan tämän kirjan ennen kuin ajat Hondallasi. Tästä kirjasta löydät käyttöön liittyviä tietoja, neuvoja ja vihjeitä sekä määräaikaishuolto-ohjelman ja huolto-ohjeet, joita noudattamalla Hondasi pysyy hyvässä kunnossa.

Toivotamme Sinulle ja Hondallesi HYVÄÄ MATKAA !

Huoltotoimenpiteet vaativat useimmiten erikoistyökaluja ja riittävää ammattitaitoa, jotta niistä suoriudutaan Hondan asettamien laatuvaatimusten mukaisesti. Suosittelemme huoltojen suorittamista valtuutetulla Honda-huoltokorjaamolla. Näin varmistat asianmukaisen huollon ja korjauksen.

Lihavoitu teksti sisältää tärkeän käyttöön ja turvallisuuteen liittyvän viestin.

Tämän julkaisun tiedot perustuvat viimeisimpiin saatavilla oleviin tietoihin painohetkellä. Honda pidättää kaikki oikeudet muutoksiin.

Copyright Oy Brandt Ab. Osittainenkin julkaiseminen ja jäljentäminen sallittu vain Oy Brandt Ab:n luvalla.

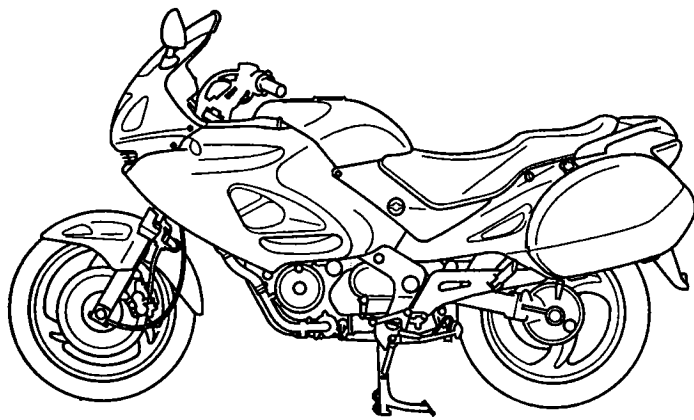

HONDA NT 650 V

SISÄLLYSLUETTELO

| | sivu |
|-------------------------------------|-------|
| Ajo | 23 |
| Ajokauden aloittaminen | 38 |
| Ajoturvallisuus | 4 |
| Ajovalon korkeuden säätö | 20 |
| Ajovarusteet | 5 |
| Akku | 34 |
| Asiakirjatasku | 18 |
| Huolto-ohjelma | 26 |
| Huoltotoimenpiteet | 28 |
| Jarruttaminen | 24 |
| Jarrut | 10 |
| -etujarru | 10-11 |
| -takajarru | 10-11 |
| -jarrupalojen kuluminen | 33 |
| Jarruvalokytkimen säätö | 36 |
| Johdanto | 1 |
| Jousitus | 9 |
| Jäähdytysneste | 12-13 |
| Kaasukahva | 30 |
| Katteiden irrotus | 20 |
| Kello | 9 |
| Kuormaus | 5 |
| Kypärälukko | 18 |
| Kytkin | 11-12 |
| Kädensijan toiminnot | 17 |
| Lisävarusteet | 6 |
| Mittaristo | 8 |
| Moottorin käynnistys | 21-22 |
| Moottorin tyhjäkäynti | 30 |
| Moottoriöljy | 14-15 |
| Moottoriöljyn ja suodattimen vaihto | 28-29 |
| Polttimoiden vaihto | 36-37 |
| Polttoaine | 13-14 |
| Puhdistus | 37-38 |
| Pysäköiminen | 24 |
| Pyörien irrottaminen | 31-33 |
| Renkaat | 15-16 |
| Sarjanumerot | 27 |
| Satula | 18 |
| Sisäänajo | 22 |

| | sivu |
|-------------------------------|-------|
| Sivulaukut | 19 |
| Sivuseisontatuki | 30 |
| Sivusuojat | 19 |
| Sulakkeen vaihto | 35 |
| Sytytystulppa | 29 |
| Säilytyslokerot | 19 |
| Takalokasuoja | 20 |
| Talvisäilytys | 38 |
| Tarkistukset ennen ajoa | 21 |
| Tekniset tiedot | 39-40 |
| Työkalut | 27 |
| U-lukko | 18 |
| Varastamisen ehkäisy | 25 |
| Varusteet ja hallintalaitteet | 7-8 |
| Vetopyörästäön öljy | 15,31 |
| Virtalukko / ohjauslukko | 16 |

MOOTTORIPYÖRÄLLÄ AJON TURVALLISUUS

Moottoripyörä on ainoastaan niin turvallinen kuin kuljettajansa. Turvallinen ajaja viettää ensimmäiset ajotuntinsa suljetulla alueella opetellen hallitsemaan moottoripyöräänsä.

1. Ennen kuin lähdet ajamaan, tarkista aina moottoripyöräsi kunto ja tarkistukset ennen ajoa listan mukaan.
2. Monet onnettomuudet johtuvat puutteellisesta ajotaidosta. Mikäli olet epävarma ajotaidoistasi, hankkiudu ennakoivan ajon kursseille, joita järjestävät moottoripyöräkerhot yhdessä Liikenneturvan kanssa. Älä koskaan lainaa moottoripyörääsi tottumattomalle ajajalle.
3. Tee itsesi helposti havaittavaksi välttääksesi ilman omaa syytä joutumasta onnettomuuteen.
 - Käytä värikkäitä ja heijastimin varustettuja ajovarusteita.
 - Älä aja toisen motoristin "sokeassa pisteessä".
4. Aja liikennesääntöjä noudattaen.
 - Noudata nopeusrajoituksia. Älä koskaan aja nopeammin kuin olosuhteet sallivat.
 - Käytä suuntaviilkkua hyvissä ajoin ennen kääntymistä tai ajokaistan vaihtamista. Kokosi ja ketterytesi voivat yllättää autoilijat.
5. Älä anna muiden yllättää itseäsi. Ole erittäin tarkkaavainen ja varovainen risteyksissä, tullessasi pysäköintipaikalle ja sieltä poistuessasi sekä ajotiellä ajaessasi.
6. Pidä ajaessasi kädet ohjaustangon kädensijoilla ja jalat niille varatuilla paikoilla.
7. Varo teräviä tienreunoja ja töyssyjä, ne saattavat aiheuttaa moottoripyörän hallinnan menettämisen tai vaurioittaa ajoneuvoa.
8. Huomioi seuraavat seikat jarruttaessasi:
 - Ainoastaan etu- tai takajarrun käyttö heikentää jarrutustehoa. Varo kuitenkin jarruttamasta liian voimakkaasti, jotta pyörät eivät lukkiutuisi.
 - Jos mahdollista, vähennä nopeutta ja jarruta ennen mutkaan tuloa. Kaasun sulkeminen tai jarruttaminen mutkassa saattaa irrottaa renkaan otteen tiestä ja moottoripyörän hallinnan menettämisen.
 - Jarrutusteho laskee jonkin verran ajettaessa märällä tiellä.
 - Älä pidä kättäsi jarrukahvalla turhaan, sillä muut tienkäyttäjät luulevat sinun jarruttavan ja saatat siten aiheuttaa vaaratilanteen. Jarrujen turha käyttö saattaa myös ylikuumentaa jarruja ja vähentää niiden tehoa.

AJOVARUSTEET

1. Käytä aina kypärää, onpa ajomatiasi miten lyhyt tahansa. Muista myös kiinnittää kypärän hihna. Käytä myös ajolaseja. Käytä saappaita, käsineitä ja moottoripyöräilijälle suunniteltua ajopukua.
2. Pakoputkisto kuumenee ajon aikana ja se pysyy kuumana jonkin aikaa moottorin pysäyttämisenstä. Varo koskettamasta kuumaa pakoputkistoa.
3. Älä käytä löysiä asusteita, jotka saattavat tarttua hallintalaitteisiin tai pyöriin.

MUUTOSTYÖT

Maahantuojaan tyyppihyväksymä moottoripyörä on turvallinen ja asetusten mukainen.

Mikäli aiot tehdä muutostöitä moottoripyörääsi, ota ensin yhteyttä katsastusviranomaisiin tai moottoripyörän maahantuojaan.

TÄRKEÄ TIEDOTUS !

- Tämä moottoripyörä on tarkoitettu lähinnä katu- ja maantiekäyttöön.
- Lue omistajan käsikirja huolellisesti ennen kuin aloitat ajamisen.

KUORMAUS

1. Ajajan, matkustajan, kuorman, ja lisävarusteiden yhteispaino ei saa ylittää moottoripyörän maksimikantavuutta, joka on 192 kg. Kuorman paino ei saa ylittää 42 kg.
2. Sijoita kuorma siten, että paino on matalalla ja mahdollisimman keskellä. Mitä kauempana paino on moottoripyörän keskipisteestä, sitä enemmän ajettavuus heikentyy. Jaa paino tasaisesti pyörän kummallekin puolelle, näin minimoit epätasapainon.
3. Säädä renkaiden ilmanpaine ja takajousen esijännitys kuorman mukaan.
4. Varmista kuorman kunnollinen kiinnitys, moottoripyörän hallittavuus saattaa heikentyä jos kuorman kiinnitys on puutteellinen.
5. Älä kiinnitä isoa tai raskasta kuormaa (telttä, makuupussi tms.) ohjaustankoon, etuhaarukkaan tai etulokasuojaan. Seurauksena saattaa olla epävakaata tai hidasta ohjausta.

LISÄVARUSTEET

Alkuperäiset Honda-lisävarusteet on suunniteltu tätä moottoripyörää varten ja testattu sillä.

Koska tehdas ei voi testata kaikkia lisävarusteita, olet henkilökohtaisesti vastuussa niiden valinnasta, asentamisesta ja käytämisestä. Noudata aina kuormausohjeita ja ota huomioon seuraavat seikat:

1. Asennettava lisävaruste ei saa peittää näkyvistä mitään valoja, ei pienentää maavaraa eikä kallistusvaraakaan, ei rajoittaa jousituksen liikettä, eikä mitenkään estää moottoripyörän hallitsemista.
2. Suuret haarukkaan kiinnitettävät katteet tai tuulilasit, tai huonosti suunnitellut tai virheellisesti asennetut katteet voivat aiheuttaa vakautta heikentäviä ilmavirtauksia. Muista myös, ettei kate saa estää moottoriin tulevaa jäähdytysilmavirtaa.
3. Älä asenna lisävarusteita, jotka muuttavat ajoasentoasi. Reaktioaikasi mahdollisessa hätätilanteessa pitenee, jos kätesi tai jalkasi eivät ole oikealla etäisyydellä hallintalaitteista.
4. Älä asenna sähköisiä varustuksia niin, että sähköntarve ylittää moottoripyörän sähköjärjestelmän.
5. Tätä moottoripyörää ei ole suunniteltu kuljettamaan sivuvaunua. Pyörän käsiteltävyys ja ajo-ominaisuudet saattavat kärsiä sivuvaunun asentamisesta. Myöskään perävaunun vetäminen ei ole sallittua.

VARUSTEET JA HALLINTALAITTEET

1. Taustapeili
2. Nopeusmittari
3. Merkkivalot
4. Kierroslukumittari
5. Taustapeili
6. Etujarrunestesäiliö
7. Moottorin hätäkatkaisin
8. Etujarruvipu
9. Kaasukahva
10. Ajovalokytin
11. Käynnistinkytkin
12. Virtalukko
13. Polttoainesäiliön korkki
14. Äänimerkin kytkin
15. Suuntamerkin kytkin
16. Kytkinvipu
17. Kaukovilkku
18. Ajovalon vaihtokytkin
19. Rikastinvipu

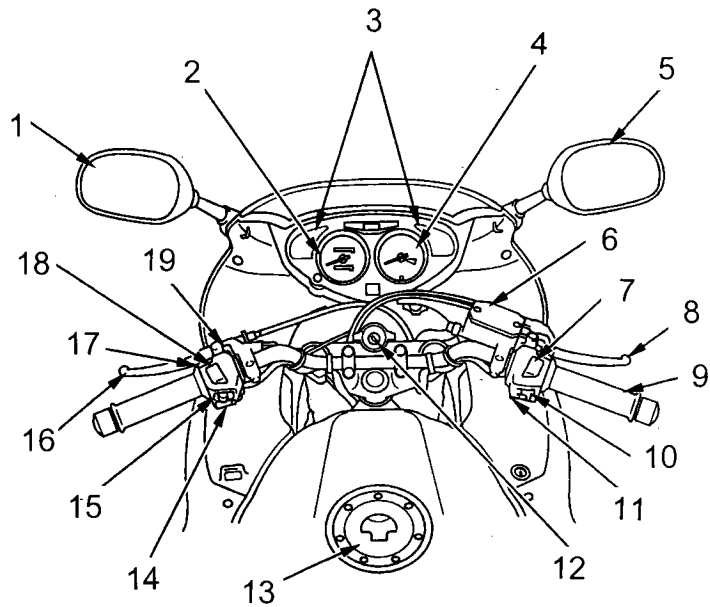

1. Sivulaukku
2. Työkalusarja
3. Asiakirjatasku
4. Akku
5. Säilytyslokero
6. Moottoriöljyn mittatikku
7. Matkustajan jalkatappi
8. Pääsulake
9. Sulakerasia
10. Jalkatappi
11. Keskeisontatuki
12. Takajarrupoljin

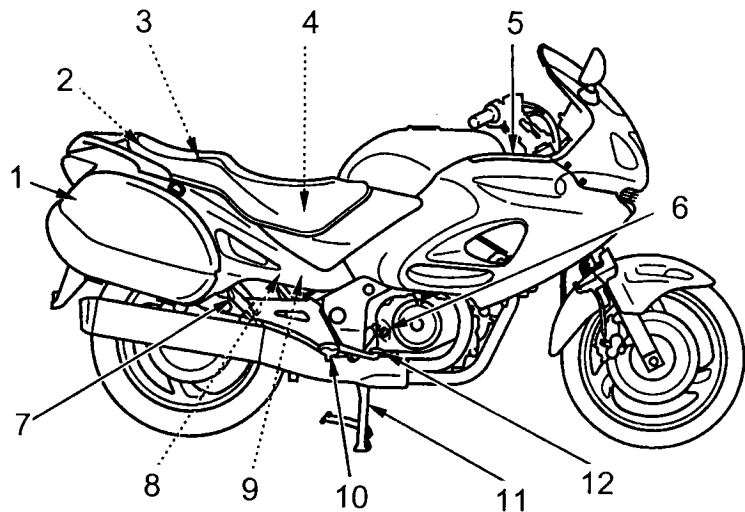

VARUSTEET JA HALLINTALAITTEET

- 1.Säilytyslokero
- 2.Polttoainehana
- 3.Kypärän pidin
- 4.Jäähdytysnesteen paisuntasäiliö
- 5.Sivulaukku
- 6.Vaihdepoljin
- 7.Jalkatappi
- 8.Sivuseisontatuki
- 9.Matkustajan jalkatappi

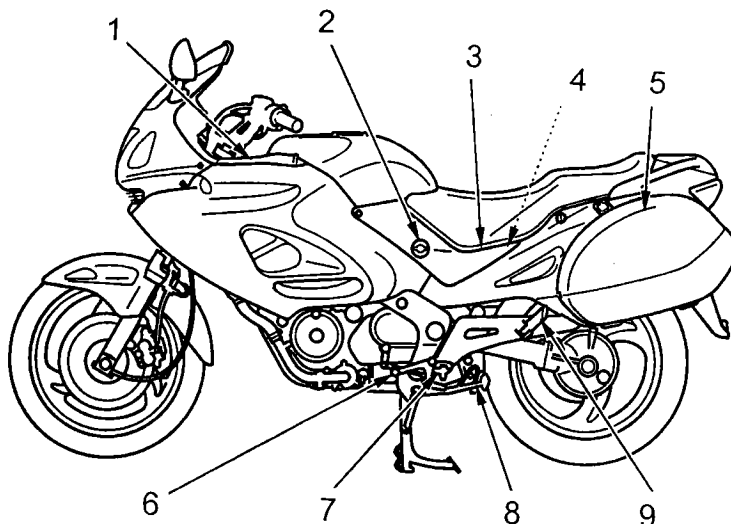

MITTARISTO

1.MOOTTORIÖLJYNPAINEN MERKKIVALO (punainen), palaa öljynpaineen ollessa liian alhainen, syttyy, kun virta-avain käännetään ON-asentoon ja sammuu moottorin käynnistyessä, moottorin ollessa lämmin ja tyhjäkäynnin ollessa pieni, on mahdollista, että valo vilkkuu.

VAROITUS ! Jos moottoripyörällä ajetaan liian alhaisilla öljynpaineella, seurauksena saattaa olla vakava moottorivaurio.

2.VASEMMAN SUUNTAMERKIN MERKKIVALO

palaa käytettäessä vasenta suuntamerkkiä.

3.OSAMATKAMITTARI

osoittaa ajetun matkan pituuden.

4.NOPEUSMITTARI

osoittaa ajettavan nopeuden.

5.MATKAMITTARI osoittaa kokonaiskilometrimäärän.

6.KELLO osoittaa tunnit ja minuutit.

7.KIERROSLUKUMITTARI osoittaa moottorin kierrosluvun.

8.KIERROSLUKUMITTARIN PUNAINEN ALUE **VAROITUS !** Älä koskaan anna kierroslukumittarin neulan nousta punaiselle alueelle, seurauksena saattaa olla moottorivaurio.

9.OIKEAN SUUNTAMERKIN MERKKIVALO palaa käytettäessä oikeaa suuntamerkkiä.

10.KAUKOVALON MERKKIVALO (sininen) palaa kun ajovalot on kytketty kaukovaloille.

11.VAPAAVAIHTTEEN MERKKIVALO palaa vaihteen ollessa vapaalla.

12.JÄÄHD. NESTEEN VAROITUSVALO Syttyy kun jäähdytysnesteen lämpötila on liian korkea. Palaa kun virtalukko on kytketty ON-asentoon ja sammuu parin sekunnin kuluttua käynnistyksestä. Mikäli valo syttyy ajossa, sammuta moottori ja tarkista jäähdytysnesteen määrä. **VAROITUS !** Ajo liian suurilla lämpötiloilla voi aiheuttaa vakavan moottorivaurion.

13.OSAMATKAMITTARIN NOLLAUSNAPPI nolllataan osamatkamittarin lukema.

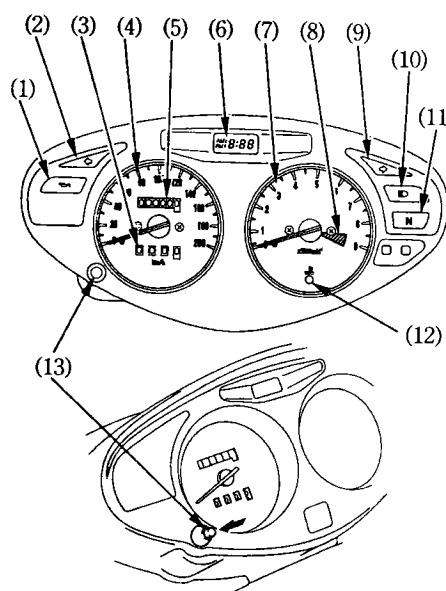

KELLO

Osoittaa tunnit ja minuutit, säätö:

1. Käännä virtalukko ON-asentoon.
 2. Paina "H" nappia (1) säätääksesi tunnit.
 3. Paina "M" nappia (2) säätääksesi minuutit.
- Minuuttinäyttö palautuu asentoon "00" kun "60" minuuttia tulee täyteen, tämä ei vaikuta tuntinäyttöön.

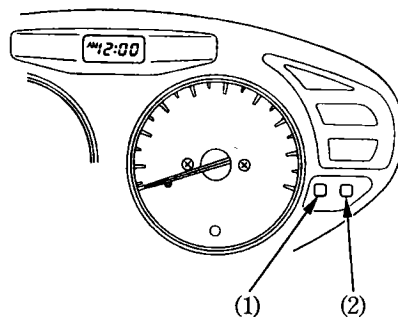

TÄRKEIMMÄT TOIMINNOT (Tietoa, jota tarvitset käyttääksesi tätä moottoripyörää)

VAROITUS! Mikäli "Tarkistukset ennen ajoa" on tekemättä, voi seurauksena olla vakava henkilövahinko tai moottoripyörän vaurioituminen.

JOUSITUS

Takajousen esijännityksen säätö:

Irrota oikeanpuoleinen sivusuoja ennen säätöä. Takaiskunvaimennin - / jousielementissä on kuusiportainen jousen esijännityksen säätö. Säätääksesi esijännitystä, käännä säätönappia (1) myötäpäivään lisätäksesi esijännitystä ja vastapäivään vähentääksesi sitä. Säätimen reuna (2) osoittaa esijännityksen asetuksen.

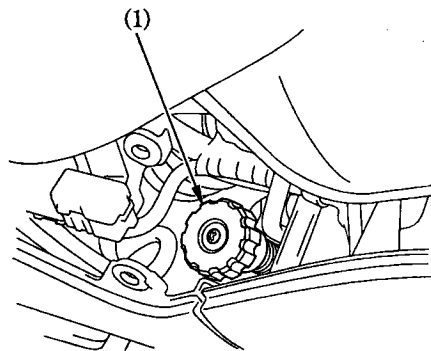

Suosituksset:

| Kuorma | Säätö |
|---|-------|
| Kuljettaja (75kg asti) | 1 - 3 |
| Kuljettaja + kuorma (100kg asti) | 4 |
| Kuljettaja + matkustaja (150kg asti) | 4-5 |
| Kuljettaja + matkustaja + kuorma (maksimikantavuuteen asti) | 6 |

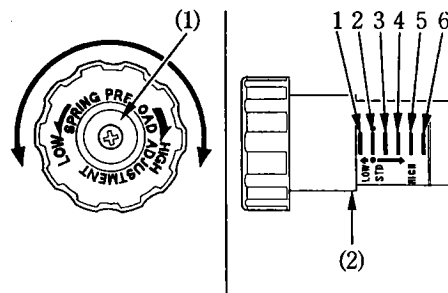

VAROITUS !

-Takaiskunvaimennin sisältää korkeapaineista typpikaasua. Säädä iskunvaimennin ainoastaan edellä olevan ohjeen mukaan. Vaimenninta ei saa yrittää purkaa eikä huoltaa, sillä vaimentimessa oleva typpikaasu saattaa räjähtää.

-Älä myöskään käytä avotulta iskunvaimentimen lähellä, sillä se saattaa aiheuttaa typpikaasun räjähtämisen. Varo myöskin vahingoittamasta iskunvaimenninta millään tavoin.

-Takaiskunvaimentimen huolto ja / tai hävittäminen on hoidettava ainoastaan valtuutetun Honda-huoltokorjaamon toimesta.

JARRUT

Tässä moottoripyörässä on sekä edessä, että takana hydrauliset levyjarrut. Sitä mukaan kun jarrupalat kuluvat, laskee myös jarrunesteen taso samaan tahtiin.

Jarruja ei tarvitse säätää, mutta jarrunestetaso ja jarrupalojen kunto pitää tarkistaa säännöllisesti. Tarkista jarrujärjestelmä usein mahdollisten nestevuotojen havaitsemiseksi ajoissa.

Mikäli etujarruvivun tai takajarrupolkimen liike tuntuu pehmeältä eikä jarrupalat ole loppuun kuluneet, on jarrujärjestelmässä luultavasti ilmaa, mikä täytyy poistaa. Ota silloin yhteys valtuutettuun Honda-huoltokorjaamoon.

ETUJARRU

Jarrunesteen taso:

Moottoripyörän ollessa pystysuorassa, on jarrunesteen pinnan oltava LOWER-merkin (1) yläpuolella. Jos nestepinta on LOWER-merkissä tai sen alapuolella, on jarrupalat tarkastettava ja vaihdettava jos tarpeen. Jos palat eivät ole kuluneet, tarkasta jarrujärjestelmä, jotta havaitset mahdolliset vuodot tai muut vauriot.

Täytä DOT 4 - luokituksen laatuvaatimuksen täyttävää jarrunestettä säiliön ylärajamerkkiin (6) asti. Irrota ruuvit (2), säiliön kansi (3), kalvov levy (4) ja kalvo (5). Jarrunestettä lisättyäsi asenna osat takaisin paikoilleen ja kiristä ruuvit huolellisesti.

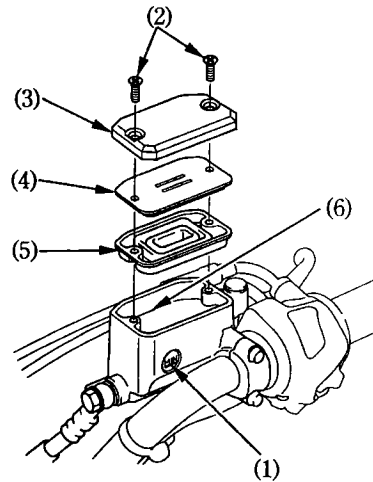

TAKAJARRU

Jarrunesteen taso:

Moottoripyörän ollessa pystysuorassa, on jarrunesteen pinnan oltava LOWER-merkin (1) yläpuolella. Jos nestepinta on LOWER-merkissä tai sen alapuolella, lisää jarrunestettä. Irrota oikeanpuoleinen sivusuoja. Irrota säiliön kansi (2), kalvov levy (3) ja kalvo (4) ja täytä DOT-4 luokituksen täyttävällä jarrunesteellä UPPER-merkkiin (5) asti. Kiinnitä osat käännetyssä järjestyksessä.

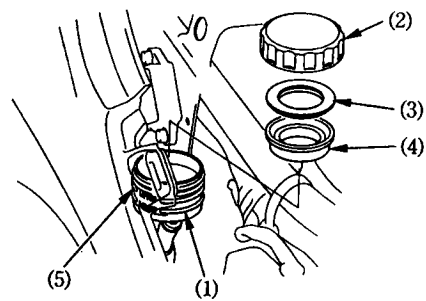

VAROITUS !

- Jarruneste saattaa aiheuttaa ärsytystä. Vältä sen joutumista iholle tai silmiin. Jos jarrunestettä joutuu iholle, huuhtelee runsaalla vedellä. Jos jarrunestettä menee silmiin, huuhtelee huolellisesti runsaalla, puhtaalla vedellä ja menee lääkäriin.
- Pidä jarruneste lasten ulottumattomissa.

HUOM !

- Käsittele jarrunestettä varoen, sillä se saattaa vaurioittaa muovia ja maalattuja pintoja.
- Pidä huolta jarrunestettä lisätessäsi siitä, että jarrunestesäiliö on vaakasuorassa ennen säiliön kannen irrottamista, sillä jarrunestettä saattaa vuotaa yli.
- Käytä ainoastaan DOT 4 - luokituksen laatuvaatimukset täyttävää jarrunestettä.
- Älä koskaan päästä likaa, vettä tai muita epäpuhtauksia jarrunestesäiliöön.

Etujarruvipu:

Säätömutteria (2) kiertämällä voi säätää jarruvivun (1) pään ja kädensijan välistä etäisyyttä.

HUOM ! Säädön jälkeen kohdistajarruvivussa oleva nuoli (3) säätömutterin vastamerkkiin (4).

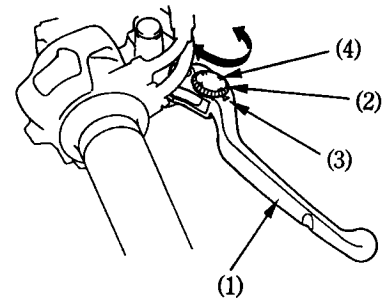
**KYTKIN**

Kytkimen säätö:

Kytintä on säädettävä, jos moottoripyörä sammuu kytkettäessä vaihdetta päälle, "ryömii" tai jos kykin luistaa aiheuttaen viiveen kiihdytyksessä. Pienet säädöt voidaan tehdä kytkinvivussa (1) sijaitsevasta kytkinvaijerin säätimestä (3).

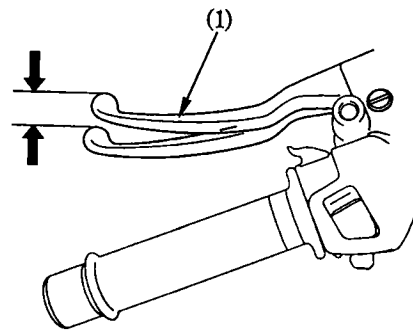

Normaali kytkinvivun vapaaliike on **10-20 mm**.

A = vapaaliike kasvaa
B = vapaaliike pienenee

1. Löysää säätimen lukitusmutteri (2) ja kierrä säädintä (3). Kiristä lukitusmutteri ja tarkista säätö.

2. Jos säädin pitää kierrä lähes ulos jotta saataisiin oikea vapaaliike, tai jos oikeaa vapaaliikettä ei pystytä säätämään, löysää lukitusmutteri (2) ja käännä säädin (3) kokonaan sisään. Kiristä lukitusmutteri (2).

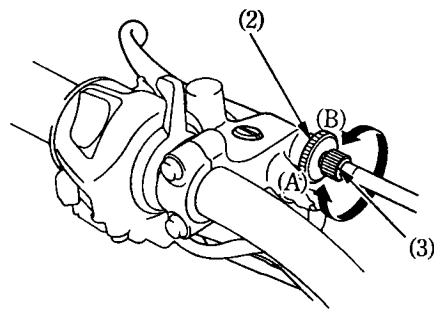

3. Löysää lukitusmutteri (4) kytkinvaijerin alasäätimeistä. Kierrä säädintä (5) kunnes kytkinvivun vapaaliike on ohjearvossa. Kiristä lukitusmutteri (4) ja tarkista säätö.

A = vapaaliike kasvaa
B = vapaaliike pienenee

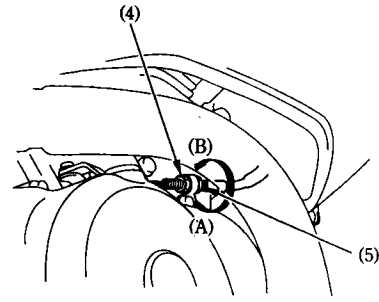

4. Käynnistä moottori, purista kytkinkahvaa ja laita vaihde päälle. Varmista että moottori ei vedätä eikä moottoripyörä "ryömi". Vapauta kytkin vähitellen ja avaa kaasua. Moottoripyörän pitäisi lähteä liikkeelle kevyesti. Kiihdytä vähitellen.

Muita tarkistuksia: Tarkasta, ettei kytkinvaijerissa ole kiertymiä eikä merkkejä kulumisesta; ne voivat aiheuttaa vaijerin takertelua ja vaurioitumisen. Voitele kytkinvaijeri säännöllisesti ennen aikaisen kulumisen ja ruostumisen estämiseksi.

JÄÄHDYTYSNESTE

Moottoripyörän omistajan täytyy huolehtia jäähdytysnestestä estääkseen jäätyksen, ylikuumentumisen tai korroosion. Käytä aina jäähdytysnesteseoksen korkealaatuista, korroosionestoainetta sisältävää ja erityisesti alumiinimoottoreissa käytettäväksi suositeltua jäähdytysnestettä.

HUOM! Käytä jäähdytysnesteseoksen ainoastaan tislattua vettä; vesijohtovesi saattaa vaurioittaa alumiinimoottoria.

Tehdas on varustanut moottoripyörän jäähdytysnesteseoksella, jossa on 50 % vettä ja 50 % jäähdytysnestettä. Tätä seossuhdetta suositellaan käytettäväksi useimmissa lämpötiloissa ja se antaa hyvän korroosiosuojan. Suurempi osuus pakkasnestettä alentaa jäähdytysjärjestelmän tehoa ja sitä suositellaan lisäsuojaksi jäätymistä vastaan. Pienempi osuus (alle 40 %) pakkasnestettä ei anna riittävää suojaa korroosiota vastaan. Tarkasta jäähdytysjärjestelmä usein jäätävän kylmällä säällä ja lisää tarvittaessa pakkasnesteen osuutta (pakkasnesteen enimmäismäärä on 60 %).

Jäähdytysnesteen tason tarkastus:

Jäähdytysnesteen paisuntasäiliö (1) sijaitsee vasemman sivusuojan takana. Tarkista jäähdytysnesteen taso moottorin ollessa käyntilämpöinen ja moottoripyörän ollessa pystyssä. Jos nestetaso on LOWER-merkin (2) alapuolella, irrota vasen sivusuoja, korkki (3) ja lisää jäähdytysnesteseosta UPPER-merkkiin (4) asti.

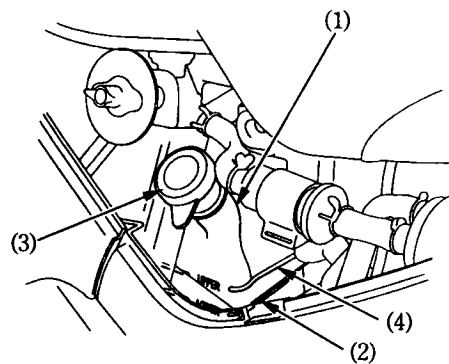

HUOM ! Lisää nestettä aina paisuntanestesäiliöön. Jos paisuntanestesäiliö on tyhjä, tai nesteen hävikki suurta, tarkista vuodot ja ota yhteys Honda-huoltokorjaamoon.

VAROITUS !

-Älä irrota jäähdyttimen korkkia moottorin ollessa kuuma. Jäähdytysneste on kuumana paineenalaista ja aiheuttaa palovammoja.

-Pidä kädet ja vaatetus pois automaattisesti käynnistyvästä jäähdytyspuhaltimesta.

POLTTOAINE

Polttoainehana (1).

OFF

Vivun ollessa OFF-asennossa polttoaine ei pääse valumaan tankista kaasuttimeen. Pidä hanaa OFF-asennossa kun moottori-pyörä ei ole käytössä.

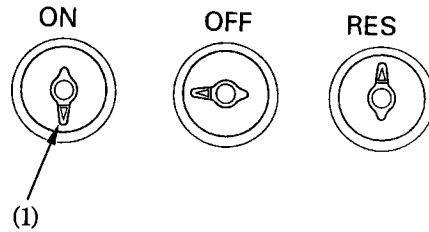

ON

Aseta polttoainehanan vipu ON-asentoon normaaliajossa (päätankki on käytössä).

RES

Kun polttoaine alkaa loppua päätankista, käännä polttoainehana RES-asentoon (varatankille). Täytä polttoainesäiliö tämän jälkeen mahdollisimman pian ja käännä täytön jälkeen hana takaisin ON-asentoon. Varatankin tilavuus on 3,9 l.

Polttoainesäiliö:

Polttoainesäiliön tilavuus on 19 l.

Avaa lukon suojakansi. Aukaise polttoainesäiliön korkki (1) asettamalla virta-avain (2) polttoainesäiliön lukkoon ja käännä avainta myötäpäivään. Polttoainesäiliön korkki on saranoitu, käännettäessä avainta, lukko aukeaa ja korkki on käännettävissä ylös. Polttoainesäiliön korkki suljetaan painamalla sitä kiinni kunnes se "napsahtaa" kiinni ja lukkoon. Irrota avain ja sulje lukon suojakansi.

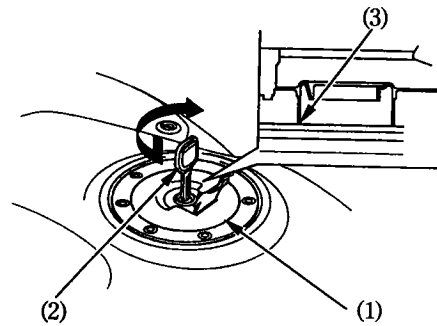

Käytä aina puhdasta lyijytöntä tai vähälyijyistä polttoainetta, jonka oktaaniluku on vähintään 91. Suosittelemme lyijyttömän polttoaineen käyttöä, koska se muodostaa vähemmän karstaa ja siten pidentää pakoputkiston ikää. Älä täytä polttoainesäiliötä liian täyteen, polttoainetta ei saa olla täyttöaukon "kaulassa" (3).

HUOM ! Jos tasaisella nopeudella ajettaessa moottorista kuuluu "nakutusta", vaihda polttoaineen laatua. Jos "nakutus" edelleen jatkuu, ota yhteys valtuutettuun Honda-huoltokorjaamoon.

VAROITUS !

- Polttoaine on erityisen herkästi syttyvää.
- Täytä säiliö hyvin tuuletetussa tilassa, moottorin ollessa sammutettuna. Varmista ettei lähistöllä ole avotulta.
- Kiinnitä polttoainesäiliön korkki huolellisesti täytön jälkeen.
- Älä läikytä polttoainetta. Jos polttoainetta vuotaa yli, kuivaa tankki ja ympäröivä alue huolellisesti ennen moottorin käynnistämistä.
- Vältä polttoaineen ihokosketusta tai polttoainehöyryn hengittämistä.
- PIDÄ POLTTOAINE POIS LASTEN ULOTTUVILTA.

Alkoholisekoitteiset polttoaineet:

Mikäli joskus joudut käyttämään alkoholisekoitteista polttoainetta huomioi seuraavat seikat:

- Varmista, että oktaaniarvo on vähintään yhtä korkea tai korkeampi kuin Hondan suositus.
- Etanolipitoisuus ei saa olla yli 10 %.
- Metanolipitoista polttoainetta emme suosittele käytettäväksi ollenkaan.
- Älä koskaan käytä metanolipitoista polttoainetta, vaikka se olisi lisäaineistettua. (korroosion suoja-aineita ja jos metanolipitoisuus on yli 5 %).

HUOM ! Polttoainejärjestelmän ja moottorin käyntiin ja tehoon liittyvät viat ja vauriot eivät kuulu takuun piiriin mikäli alkoholipitoista polttoainetta on käytetty.

MOOTTORIÖLJY

Öljymäärän tarkistus:

Tarkista moottoriöljyn määrä päivittäin ennen ajamaan lähtöä. Öljytason pitää olla mittatikun (3) ylä- (1) ja alarajan (2) välissä.

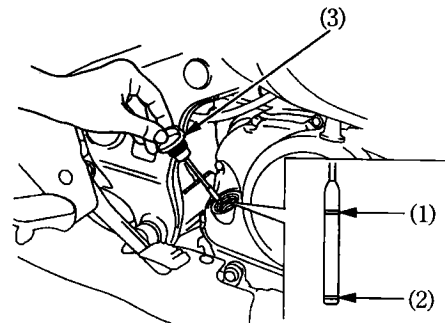

1. Käynnistä moottori ja anna sen käydä tyhjäkäyntiä muutaman minuutin ajan.
2. Sammuta moottori. Aseta moottoripyörä tasaiselle, lujalle alustalle pystysuoraan.
3. Muutaman minuutin kuluttua, irrota mittatikku (3) ja pyyhi se puhtaaksi. Aseta tikku takaisin paikalleen kiertämättä sitä kuitenkaan kiinni. Öljytason pitäisi olla ylä- ja alarajan välissä.
4. Jos tarpeen, lisää suositeltua öljyä mittatikun ylärajaan asti. Älä täytä liian täyteen.
5. Aseta mittatikku takaisin paikoilleen.

VAROITUS !

Ajaminen liian pienellä öljymäärällä aiheuttaa vakavia moottorivaurioita.

MOOTTORIÖLJY

Hyvällä moottoriöljyllä on monia laatuvaatimuksia. Käytä ainoastaan korkealuokkaista SF- tai SG- luokan laatuvaatimukset täyttävää moottoriöljyä.

Moottoriöljyn viskositeetti valitaan ilman lämpötilan mukaan. Oheinen taulukko antaa ohjeita sopivan öljyn valitsemiseksi.

Viskositeetiltään 10W-40 öljyä voidaan käyttää ympäri vuoden.

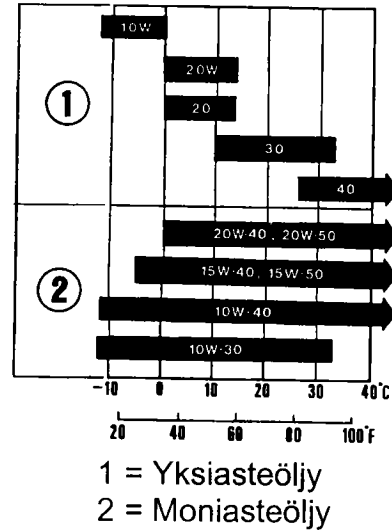

VETOPYÖRÄSTÖN ÖLJY

1. Aseta moottoripyörä keskiseisontatuolelle tasaiselle, lujalle alustalle.
2. Poista öljyntäyttökorkki (1).
3. Öljytason pitäisi olla täyttöaukon alareunan (2) tasalla.

HUOM ! Jos öljytaso on liian matalalla, tarkasta mahdolliset öljyvuodot. Lisää suositeltua öljyä täyttöaukon alareunan tasalle.

Suosittelua öljy: Hypoid vaihteistoöljy SAE 80.

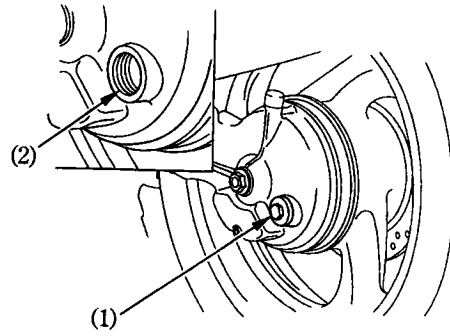

RENKAAT

Tämä moottoripyörä on varustettu sisärenkaattomilla renkailla. Käytä ainoastaan TUBELESS-merkinnällä varustettuja renkaita ja sisärenkaattomia venttiileitä vanteilla, joihin on merkitty "TUBELESS TYRE APPLICABLE".

Oikea ilmanpaine renkaissa takaa parhaat ajo-ominaisuudet sekä parhaan renkaiden kestoajan. Tarkasta rengaspaineet säännöllisesti ja säädä, jos tarpeen.

HUOM !

- Ilmanpaine renkaissa mitataan renkaiden ollessa kylmät.
- Jos sisärenkaattomiin renkasiin tulee reikä, ilma renkaasta poistuu hyvin hitaasti. Tarkasta renkaat sen vuoksi erittäin huolellisesti mahdollisten reikien, naarmujen tai terävien esineiden havaitsemiseksi. Mikäli rengas on vaurioitunut, korjauta, vaihdata ja tasapainota se valtuutetulla Honda-huoltokorjaamolla.

| | | |
|---------------|--|----------------------------|
| Rengaskoko | Edessä 120/70ZR17 (58W) | Takana 150/70ZR17 (69W) |
| Tyyppi | Dunlop D205FN Michelin MACADAM 90XB | D205N MACADAM 90XB |
| Ilmanpaineet: | 2.50 kg/cm ² | 2.90 kg/cm ² |

Tarkista ettei renkaissa ole naarmuja, nauvoja tai muita teräviä esineitä. Tarkista myös vanteiden kunto. Jos renkaat tai vanteet ovat vaurioituneet, ota yhteys valtuutettuun Honda-huoltokorjaamoon.

VAROITUS !

- Liian vähäinen ilmanpaine renkaissa voi aiheuttaa renkaan vanteelta irtoamisen ja siten vaaratilanteen.
- Kuluneet renkaat heikentävät moottoripyörän hallittavuutta.
- Muiden kuin edellä suositeltujen renkaiden käyttö saattaa heikentää ohjattavuutta.
- Älä asenna sisärenkaallisia renkaita vanteille, jotka on tarkoitettu ainoastaan sisärenkaattomille renkailla.
- Älä yritä laittaa sisärengasta sisärenkaattoman renkaan sisään, sillä ylikuumentuminen saattaa aiheuttaa sisärenkaan räjähtämisen ja siten menettää pyörän hallittavuuden.
- Älä yritä vaihtaa sisärenkaattomia renkaita ilman erikoistyökaluja, sillä vanteet saattavat vaurioitua.
- Oikea renkaiden tasapaino on välttämätön turvalliseen ajoon. Älä yritä itse poistaa painoja renkaista. Jos renkaat vaativat tasapainotusta, ota yhteys valtuutettuun Honda-huoltokorjaamoon. Renkaat on tasapainotettava korjauksen ja vaihdon yhteydessä.
- Renkaan korjauksen jälkeen, älä ylitä 80 km/h ensimmäisen 24 tunnin aikana, jotta mahdolliset renkaan tyhjenemiset tai korjauksen epäonnistumiset eivät aiheuta vaaratilannetta.

HUOM ! Vaihda renkaat uusiin, ennen kuin urasyvyys renkaiden keskellä saavuttaa urasyvyydelle asetetut minimivaatimukset.

RENKAIDEN PIENIN URASYVYYS: -edessä 1,5 mm -takana 2,0 mm

VIRTALUKKO / OHJAUSLUKKO (1)

LOCK = Virta poikki, ohjaus lukittu. Moottoria ei voi käynnistää, valot eivät toimi. Avaimen voi irrottaa.

OFF = Virta poikki, moottoria ei voi käynnistää, valot ei toimi, ohjaus ei ole lukittu. Avaimen voi irrottaa.

ON = Virta kytketty, moottorin voi käynnistää, sähkölaitteet toimivat. Avainta ei voi irrottaa.

Ohjaus lukitaan kääntämällä ohjaustankoa joko oikealle tai vasemmalle ääriasentoon, painamalla avain alas ja kääntämällä se LOCK-asentoon. Avaus tapahtuu kääntämällä avain OFF-asentoon.

VAROITUS ! Älä käännä virta-avainta LOCK-asentoon ajaessasi moottoripyörällä, sillä voit menettää ajoneuvosi hallinnan.

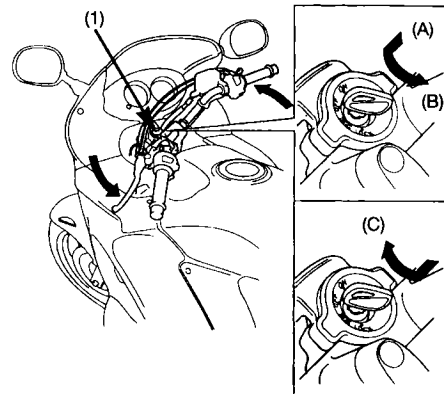
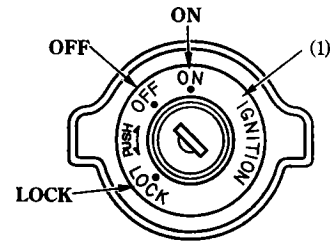

OIKEAN KÄDENSIJAN TOIMINNOT

MOOTTORIN HÄTÄKATKAISIN (1)

Moottorin hätäkatkaisin sijaitsee kaasukahvan vieressä. Kun katkaisin on ○ (RUN)-asennossa, moottori käynnistyy. Kun katkaisin on ☒ (OFF)-asennossa, moottori ei käynnisty. Katkaisin on tarkoitettu ainoastaan hätätapauksia varten ja sen pitäisi tavallisesti olla ○ (RUN)-asennossa.

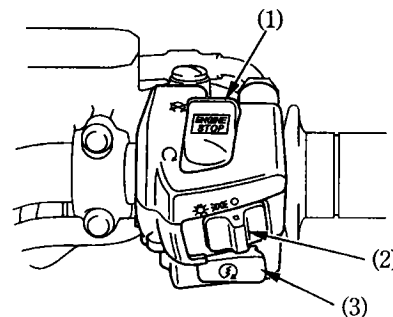

AJOVALONKYTKIN (2)

Ajovalokytkimessä on kolme asentoa:

- ☼ Ajo-, pysäköinti- ja mittarivalot päällä.
- ☼ Pysäköinti- ja mittarivalot päällä.
- OFF (piste) Valot poissa

KÄYNNISTINKYTKIN (3)

Käynnistinkytkin (3) sijaitsee ajovalokytkimen (2) alapuolella. Kun painat käynnistyskytkintä, käynnistysmoottori pyörittää moottoria. Jos hätäkatkaisin on ☒ (OFF)-asennossa, käynnistinmoottori ei toimi, (katso kohta moottorin käynnistys).

VASEMMAN KÄDENSIJAN TOIMINNOT

AJOVALONVAIHTOKYTKIN (1)

- ☼ Kaukovalot
- ☼ Puolivalot

KAUKOVALOVILKUN KYTKIN (2)

Kaukovalo palaa tätä kytkintä painettaessa.

SUUNTAVILKUN KYTKIN (3)

- ⇐ Vasemmalle
- ⇒ Oikealle

Kytöntä painetaan sisään, kun halutaan että toiminto loppuu.

ÄÄNIMERKIN KYTKIN (4)

Painetaan kytkintä äänimerkkiä käytettäessä.

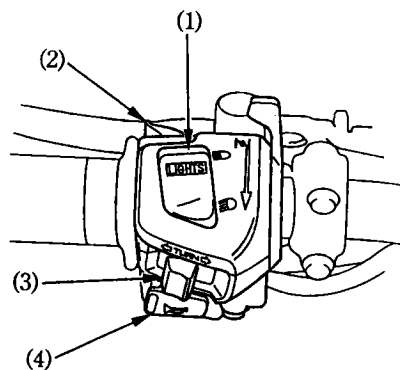

SATULA

Irrottaaksesi satulan, aseta virta-avain (2) satulalukkoon, käännä avainta myötäpäivään ja poista satula (1). Kiinnityksessä huomioi että satulassa olevat koukut osuvat vastakoukkuihin.

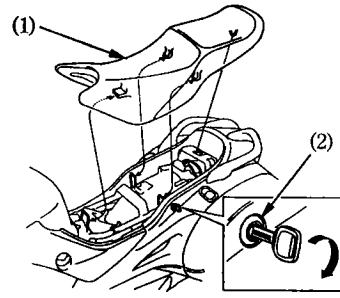

KYPÄRÄLUKKO

Aukaise satulalukko ja nosta satula ylös. Ripusta kypärä koukkuun (1) ja lukitse satula.

HUOM ! Mikäli lukitset kaksi kypärää, käytä vaijeria (2) joka sijaitsee työkalupussissa.

VAROITUS ! Kypärälukko on tarkoitettu kypärän säilytykseen moottoripyörän ollessa pysäköitynä. Älä aja moottoripyörällä kypärä kypärälukossa, sillä kypärä saattaa vaikeuttaa turvallista ajoa ja haitata tasapainoa.

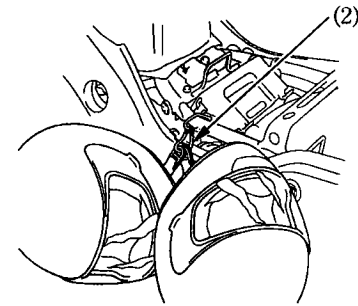
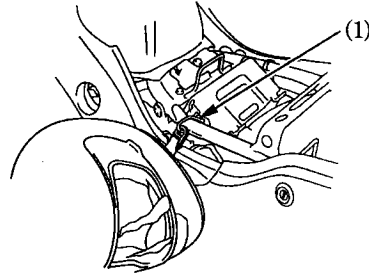

ASIAKIRJATASKU

Asiakirjatasku (2) sijaitsee satulan (3) alla. Säilytä käyttöohjekirja (1) ja muut moottoripyörää koskevat asiakirjat tässä taskussa. Kun peset moottoripyörää, varo ettei satulan alle tai asiakirjataskuun pääse vettä.

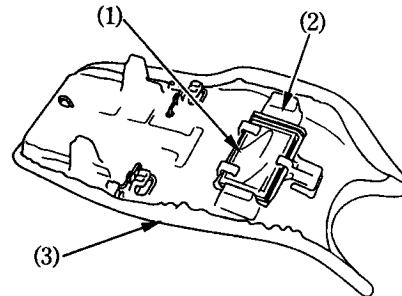

U-LUKKO

Satulan alla on paikka U-lukolle (lisävaruste). Säilyttäessäsi lukkoa satulan alla, varmista lukon kiinnitys kumilenkillä (1).

HUOM ! Markkinoilla on eri kokoisia ja mallisia lukkoja, varmista lukon sopivuus tähän moottoripyörään.

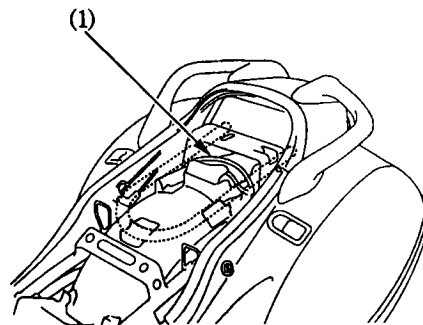

SIVUSUOJAT

Irrottaaksesi vasemman sivusuojan (1), irrota ruuvi (2), vedä tappi (3) ulos ja vedä kiinnikkeet (4) pois koloistaan. Irrottaaksesi oikean sivusuojan (5), vedä tapit (6) ulos ja pois koloistaan.

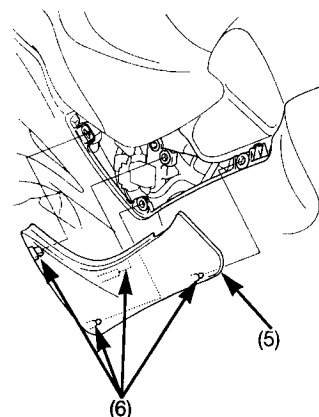
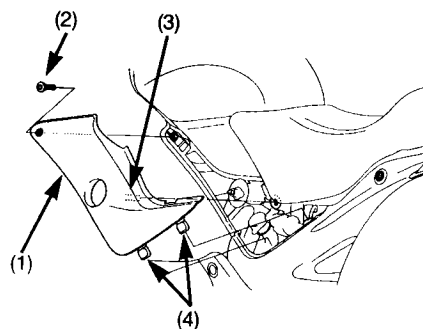

SIVULAUKUT

Sivulaukut (1) avataan asettamalla virta-avain (2) laukun lukkoon, kääntämällä avainta myötäpäivään, nostamalla vivusta (3) ja avaamalla kansi (4).

Sulje sivulaukku painamalla kansi kiinni ja kääntämällä avainta vastapäivään. Varmista että laukku on lukossa.

VAROITUS !

- Sivulaukut on tarkoitettu kevyelle kuormalle. Kuorman paino ei saa ylittää 5 kg / laukku.
- Pakkaa laukut niin, matkatavarat ovat tasaisesti kummassakin laukussa, jotta pyörä pysyy tasapainossa.

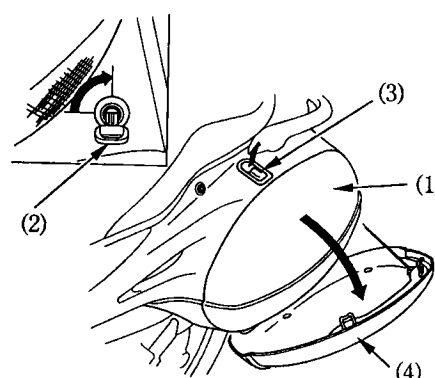

KATTEEN SÄILYTYSLOKEROT

Katteen säilytyslokerot sijaitsevat moottoripyörän kummallakin puolella.

Vasemmanpuoleisen säilytyslokeron kansi (1) avataan nostamalla nupista (2).

Oikeanpuoleisen säilytyslokeron kansi (3) avataan asettamalla virta-avain (4) lukkoon ja kääntämällä avainta myötäpäivään.

VAROITUS !

- Säilytyslokerot on tarkoitettu kevyelle kuormalle. Kuorman paino ei saa ylittää 1 kg / lokero.

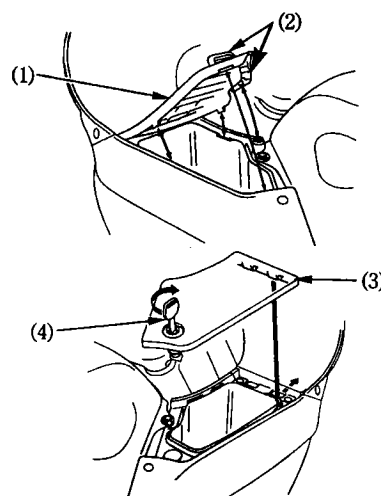

SIVUKATTEET

Irrotus:

1. Irrota mutterit (1) ja aluslevyt (2).
2. Irrota säilytyslokeron kansi.
3. Irrota ruuvit (3) ja pultit (4).
4. Irrota kate.

Kiinnitä osat käännettyssä järjestyksessä.

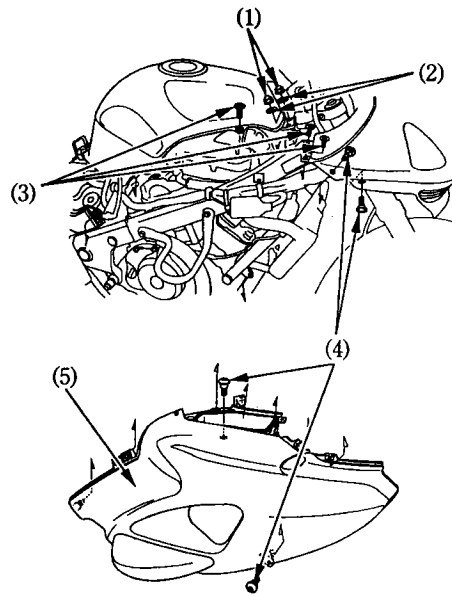

TAKALOKASUOJA

Takalokasuoja (1) täytyy irrottaa takarenkaan irrotuksen yhteydessä.

Irrottaaksesi takalokasuojan irrota ruuvit (2).

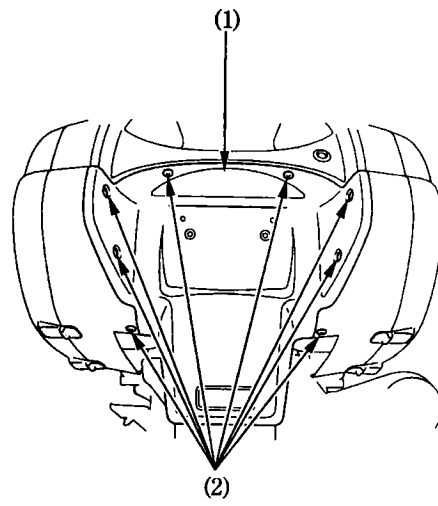

AJOVALON KORKEUDEN SÄÄTÖ

Mikäli ajovalon korkeus vaatii säätöä, käännä säätönupista (1).

HUOM ! Noudata viranomaisten sääntöjä ja ohjeita valon korkeuden suhteen.

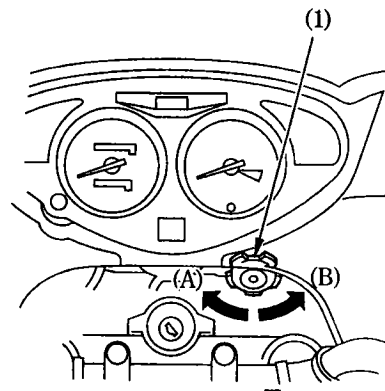

TARKISTUKSET ENNEN AJOA

VAROITUS ! Jos nämä tarkastukset jätetään tekemättä voi seurauksena olla moottoripyörän vaurioituminen tai henkilövahinko.

Tarkasta moottoripyöräsi päivittäin ennen ajoa. Listassa olevat tarkastuskohdat vievät ainoastaan muutaman minuutin ja pitkällä tähtäyksellä voivat säästää aikaa, rahaa ja mahdollisesti jopa henkesi.

1. Moottoriöljyn määrä - Lisää tarvittaessa ja tarkista mahdolliset vuodot.
2. Polttoaineen määrä - Lisää tarvittaessa ja tarkista ettei ole vuotoja.
3. Jäähdytysnesteen määrä - Lisää tarvittaessa ja tarkista ettei ole vuotoja.
4. Jarrut - Tarkista kunto ja mahdolliset jarrunestevuodot.
5. Renkaat - Tarkista kunto ja ilmanpaineet.
5. Kaasukahvan toiminta.
6. Valojen ja äänimerkin toiminta.
7. Moottorin hätäkatkaisimen toiminta.
8. Sivuseisontatuen katkaisimen toiminta.

Korjaa mahdolliset viat ennen ajamaan lähtöä. Mikäli et itse voi korjata esiin tulleita vikoja, ota yhteys valtuutettuun Honda-huoltokorjaamoon.

MOOTTORIN KÄYNNISTYS

Tässä moottoripyörässä on sivuseisontatuen sytytysvirran katkaisinjärjestelmä. Jos sivuseisontatuki on alhaalla, moottoripyörää ei voida käynnistää ellei vaihde ole vapaalla. Jos sivuseisontatuki on ylhäällä, moottori voidaan käynnistää vapaalla tai vaihteen ollessa päällä, kytkinkahva pohjaan puristettuna. Jos moottori käynnistetään vaihteen ollessa vapaalla, sivuseisontatuki alhaalla, moottori sammuu välittömästi kun vaihde kytketään päälle.

VAROITUS ! Älä koskaan käytä moottoria suljetussa, tuulettamattomassa tilassa.

HUOM ! Älä paina käynnistinkatkaisinta 5 sekuntia kauempaa kerrallaan. Jos moottori ei käynnisty, pidä n. 10 sekunnin tauko ennen kuin yrität uudestaan.

Käynnistämisen valmistelu: Ennen käynnistämistä, aseta virta-avain virtalukkoon, käännä avain ON-asentoon ja varmista seuraavat seikat:

- Vaihteisto pitää olla vapaalla NEUTRAL (vapaavaihteen merkkivalo palaa).
- Varmista että moottorin hätäkatkaisin on  (RUN) asennossa.
- Moottoriöljynpaineen merkkivalo palaa.

VAROITUS ! Moottorin käynnistyessä pitää öljynpaineen punaisen merkkivalon sammua muutaman sekunnin kuluttua. Jos valo jää palamaan, pysäytä moottori välittömästi ja tarkasta öljyn määrä. Jos öljyä on riittävästi, älä käytä moottoria vaan ota yhteys valtuutettuun Honda-huoltokorjaamoon.

HUOM ! Jos käynnistät lämmintä moottoria seuraa ohjeita "yli 35°C"

Lämpötila 10°C - 35°C

1. Vedä rikastin vipu (1) täysin auki (A) jos moottori on kylmä.
2. Paina käynnistinkatkaisinta, antaen kaasun olla kiinni.

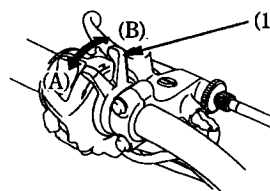

HUOM ! Älä avaa kaasua rikastimen ollessa päällä, polttoaine / ilmaseos laihenee vaikeuttaen käynnistystä.

3. Heti kun moottori on käynnistynyt, pienennä rikastinta, kunnes moottori käy tyhjäkäynnillä 2000-3000 min⁻¹.
4. Työnnä rikastin vipu täysin kiinni (B) noin puolen minuutin kuluttua siitä kun moottori on käynnistynyt.
5. Avaa hieman kaasua, jos tyhjäkäynti on epätasaista.

Lämpötila yli 35°C

1. Älä käytä rikastinta.
2. Avaa kaasua hieman.
3. Käynnistä moottori.

Lämpötila alle 10°C

1. Seuraa vaiheita 1 - 2 ohjeesta "10° - 35°C".
2. Kun moottorin kierrokset nousevat, pienennä rikastinta kunnes moottori käy tyhjäkäyntiä 2,000 – 2,500 min⁻¹.
3. Jatka moottorin lämmittämistä, kunnes se käy pehmeästi ja reagoi hyvin kaasuun rikastimen ollessa täysin kiinni (B).

Mikäli moottori ei käynnisty usean yrityksen jälkeen, on se voinut saada liikaa polttoainetta. Anna moottorin hätäkatkaisijan olla RUN-asennossa ja työnnä rikastinvipu täysin eteen, kiinni (B). Aukaise kaasua täysin auki ja paina käynnistinkatkaisinta 5 sekunnin ajan. Jos moottori käynnistyy, sulje kaasua nopeasti. Jos tyhjäkäynti on epätasaista, aukaise kaasua hiukan. Mikäli moottori ei käynnisty, odota 10 sekuntia ja kokeile uudestaan käynnistys-ohjeiden mukaan.

SISÄÄNAJO

Moottoripyörän moitteettoman ja pitkäaikaisen toimivuuden kannalta on tärkeää, että ensimmäiset 500 km ajetaan erityisen varoen ja täydellä kaasulla ajoa välttäen.

AJO

VAROITUS ! Muista lukea huolellisesti turvallisuusohjeet ennen ajoon lähtöä.

HUOM ! Varmista ennen ajoa, että osaat sivuseisontatuen käytön.

1. Anna moottorin käydä lämpimäksi.

2. Sulje kaasua, vedä kytkinvipu pohjaan ja kytke 1. vaihde päälle painamalla vaihdepoljinta alaspäin.

3. Vapauta kytkinvipu hitaasti samalla kun avaat kaasua vähitellen. Näiden toimintojen koordinointi varmistaa takertelemattoman liikkeen lähdön.

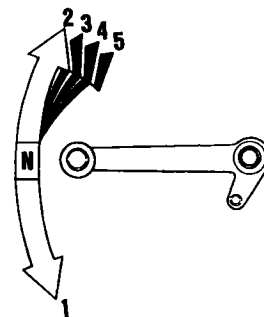

4. Moottoripyörän liikkuessa tasaisesti eteenpäin sulje kaasua, vedä kytkinvipu pohjaan ja kytke 2. vaihde päälle nostamalla vaihdepoljinta. Menettele samalla tavalla 3. 4 ja 5 vaihteen kytkemiseksi.

5. Nostamalla vaihdepoljinta kerran, kytket aina seuraavaksi isomman vaihteen. Painamalla kerran poljinta, kytket aina seuraavaksi pienemmän vaihteen. Vaihdepoljin palautuu automaattisesti keskelle lepoasentoon.

6. Käytä etu- ja takajarrua samanaikaisesti. Vältä niin voimakasta jarruttamista, että pyörä lukkiutuu. Pyörien lukkiutuminen alentaa jarrutustehoa ja vaikeuttaa pyörän hallintaa.

VAROITUS ! Älä vaihda pienemmälle vaihteelle sellaisesta nopeudesta, joka aiheuttaa moottorin ylikierroksia pienemmällä vaihteella. Seurauksena saattaa olla takarenkään luistaminen ja ajoneuvon hallinnan menettäminen.

HUOM !

-Älä vaihda vaihteita painamatta kytkintä tai sulkematta kaasua. Seurauksena saattaa olla moottorin tai vaihteiston vaurioituminen.

-Älä hinaa tai työnnä moottoripyörää pitkiä matkoja moottorin ollessa sammutettuna.

Vaihteisto ei saa tarpeeksi voitelua ja seurauksena saattaa vaihteiston vaurioituminen.

-Vältä ajamista lähellä tyhjäkäyntiä. Akku ei lataudu ellei moottorin kierroksia ole riittävästi.

JARRUTTAMINEN

Tämä moottoripyörä on varustettu hydraulisilla levyjarruilla.

Normaalissa jarrutustilanteessa, käytä sekä etu- että takajarrua samanaikaisesti nopeuden vähentämiseksi kun vaihdat pienemmälle vaihteelle.

Maksimaalisen jarrutustehon saavuttamiseksi, sulje kaasun ja jarruta voimakkaasti sekä etu- että takajarrulla. Purista kytkinkahva pohjaan ennen moottoripyörän pysähtymistä.

VAROITUS !

-Ainoastaan etu- tai takajarrun käyttäminen heikentää jarrutustehoa. Varo kuitenkin jarruttamasta liian voimakkaasti, etteivät pyörät lukkiudu.

-Jarrutusteho ja pyörän käsiteltävyys heikentyy jonkin verran ajettaessa märällä tiellä tai pehmeillä alustoilla. Kaikki toiminnot mainituilla kelillä pitäisi olla "pehmeitä" ja varovaisia.

-Jos mahdollista, vähennä nopeutta tai jarruta ennen kaarteeseen ajoa. Jarruttaminen tai kaasun sulkeminen keskellä kaarretta saattaa aiheuttaa pyörän hallinnan menettämisen.

-Kun laskeudut pitkää, jyrkkää mäkeä alas, jarruta vuorotellen moottorilla ja jarruilla. Jarrujen yhtämittainen käyttö saattaa ylikuumentaa jarruja ja siten vähentää niiden tehoa.

-Älä pidä jalkaa jarrupolkimella tai kättäsi jarrukahvalla turhaan, sillä muut tienkäyttäjät luulevat sinun jarruttavan ja saatat siten aiheuttaa vaaratilanteen. Jarrujen turha käyttö saattaa myös ylikuumentaa jarruja ja vähentää siten niiden tehoa.

PYSÄKÖIMINEN

1. Kun olet pysäyttänyt moottoripyörän, vaihda vaihde vapaalle, käännä virta-avain OFF-asettoon ja poista avain.

2. Käytä sivu- tai keskiseisontatukea pitäessäsi moottoripyörääsi pysäköitynä.

HUOM !

-Pysäköi moottoripyörä kovalle, tasaiselle alustalle, jotta se ei pääse kaatumaan.

-Jos sinun pitää pysäköidä kaltevalle alustalle, aseta moottoripyörän etupää ylämäkeen päin, jotta välttyisit moottoripyörän kaatumiselta tai sivuseisontatuen kääntymisen pois alta.

KUINKA VOIT EHKÄISTÄ MOOTTORIPYÖRÄSI VARASTAMISEN

1. Lukitse aina ohjaus, äläkä koskaan jätä avainta virtalukkoon. Kuulostaa yksinkertaiselta, mutta ihmiset todella unohtavat.
2. Pidä huoli siitä, että moottoripyöräsi rekisteröintipaperit ovat kunnossa ja ajan tasalla.
3. Jos mahdollista, säilytä moottoripyöräsi lukollisessa tilassa.
4. Käytä moottoripyörässäsi hyvälaatuisia varkaudenestoa (lukko, varashälytin...).
5. Laita nimesi, osoitteesi ja puhelinnumerosi omistajan käsikirjaan, sillä usein juuri sen perusteella varastetut ajoneuvot palautuvat omistajilleen.

NIMI: _____

OSOITE: _____

PUHELIN NUMERO: _____

MOOTTORIPYÖRÄN HUOLTO

-Kun moottoripyöräsi kaipaa huoltoa, muista että valtuutettu Honda-huoltokorjaamo tuntee moottoripyöräsi parhaiten ja heillä on siihen parhaiten soveltuvat nykyaikaiset välineet.

-Nämä ohjeet on laadittu siltä pohjalta, että moottoripyörää käytetään ainoastaan sille suunniteltuun käyttöön. Jos olosuhteet ovat kovin pölyiset, märät tms; kysy huoltokorjaamolta ohjeita huoltotoimenpiteisiin.

HUOLTOTAULUKKO

| HUOLTOVÄLI HUOLTOKOHDE | kuukausi | 1 | 6 | 12 | 18 | 24 | 30 | 36 | HUOM! |
|----------------------------|--------------|---|---|----|----|----|----|----|-------|
| | km x 1000 | 1 | 6 | 12 | 18 | 24 | 30 | 36 | |
| Polttoainejärjestelmä | | | | T | | T | | T | |
| Kaasukahvan toiminta | | | | T | | T | | T | |
| Kaasuttimet - rikastin | | | | T | | T | | T | |
| Ilmansuodatin | | | | | V | | | V | 1 |
| Sytytystulpat | | | T | V | T | V | T | V | |
| Venttiilien vällys | | T | | T | | T | | T | |
| Moottoriöljy | | V | | V | | V | | V | |
| Moottoriöljyn suodatin | | V | | V | | V | | V | |
| Kaasuttimet - synkronointi | | T | | T | | T | | T | |
| Kaasuttimet - tyhjäkäynti | | T | T | T | T | T | T | T | |
| Jäähdytysneste | | | | T | | T | | V | 2 |
| Jäähdytysjärjestelmä | | | | T | | T | | T | |
| Toisioilman syöttöjärj. | | | | T | | T | | T | |
| Jarruneste | | | T | T | V | T | T | V | 2 |
| Jarrupalojen kuluminen | | | T | T | T | T | T | T | |
| Jarrujärjestelmät | | T | | T | | T | | T | |
| Jarruvalokatkaisin | | | | T | | T | | T | |
| Ajovalot | | | | T | | T | | T | |
| Kytkinjärjestelmä | | T | T | T | T | T | T | T | |
| Sivuseisontatuki | | | | T | | T | | T | |
| Jousitus | | | | T | | T | | T | |
| Pultit, mutterit, kiristys | | T | | T | | T | | T | |
| Pyörät/renkaat | | | | T | | T | | T | |
| Ohjauslaakerit | | T | | T | | T | | T | |
| Vetopyörästäön öljy | | | | T | | T | | V | |

T = Tarkasta; puhdista, säädä, voitele tai vaihda jos tarpeen.

P = Puhdista

V = Vaihda

HUOMAUTUKSET!

(1) Suorita useammin kun ajat määrissä tai pölyisissä olosuhteissa.

(2) Vaihdataan joka toinen vuosi tai matkamittarin lukeman mukaan, riippuen siitä kumpi täyttyy aikaisemmin.

TYÖKALUT

Työkalut (1) sijaitsevat satulan alla.

- No 2 ruuvimeisseli
- No 2 Phillips ruuvimeisseli
- Ruuvimeisselin kahva
- Ruuvimeisselin T-kahva
- 8X12 mm kiintoavain
- 10X14 mm kiintoavain
- 8 mm lenkkiavain
- 12 mm lenkkiavain
- 17 mm lenkkiavain
- 10X12 mm lenkkiavain
- 14X22 mm lenkkiavain
- 27 mm kiintoavain
- 5 mm kuusiokoloavain
- Sytytystulpan avain
- Pihdit
- Kypärän kiinnitysvaijeri
- Työkalupussi

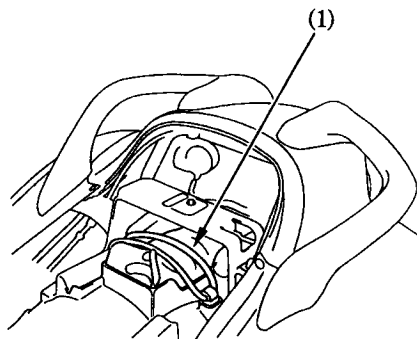

SARJANUMEROT

Rungon ja moottorin sarjanumeroita tarvitset rekisteröidessäsi moottoripyörääsi. Niitä voit tarvita myös varaosia tilatessasi. Merkitse sarjanumerot tälle sivulle, jotta ne ovat helposti löydettävissä niitä tarvitessasi.

Rungon numero (1): _____

Moottorin sarjanumero (2): _____

Värikoodi: _____

Väri: _____

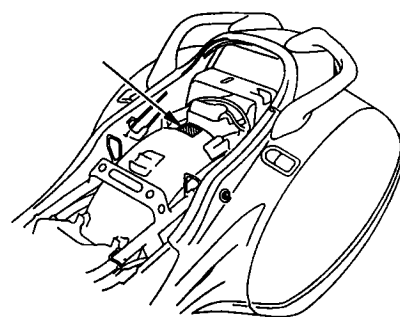
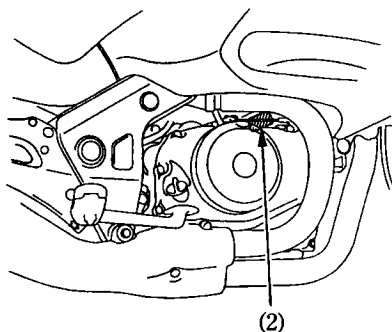
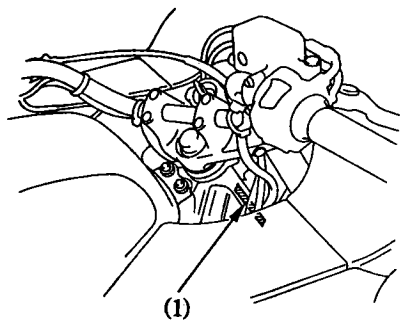

HUOLTOTOIMENPITEET

VAROITUS !

-Jos moottoripyöräsi on kaatunut tai ollut kolarissa, tarkasta ettei mitkään ajamisen kannalta tärkeät osat, kuten hallintalaitteet, vaijerit, jarruletkut tms. ole vaurioituneet.

-Älä aja moottoripyörällä jos vaurio vähääkään vähentää moottoripyörän turvallisuutta. Vie moottoripyöräsi valtuutetulle Honda-huoltokorjaamolle, jotta mahdolliset huomaamattomat vauriot, kuten rungon, jousituksen tai ohjauksen mahdolliset vauriot saadaan selville.

-Sammuta moottori ja aseta moottoripyörä lujalle, tasaiselle alustalle ennen huoltoa.

-Käytä uusia Honda-varaosia huoltaessasi tai korjatessasi moottoripyörääsi. Varaosat, jotka eivät täytä Honda-moottoripyörälle asetettuja laatuvaatimuksia saattavat vahingoittaa moottoripyörääsi.

MOOTTORIÖLJYN JA SUODATTIMEN VAIHTO

-Moottoriöljyn laatu on päätekijä, joka vaikuttaa moottorin ikään. Vaihda öljy huolto-ohjeiden mukaan.

-Moottoriöljyn vaihto tulee suorittaa moottorin ollessa käyttölämmin.

-Öljynsuodattimen vaihtamiseen tarvitaan erikoistyökaluja ja momenttiavainta. Jos sinulla ei ole näitä työkaluja, ota yhteyttä Honda-huoltokorjaamoon.

VAROITUS ! Lämmennyt moottori ja moottoriöljy ovat erittäin kuumia. Ole varovainen ettet polta itseäsi.

1. Irroita moottoriöljyn täyttötulppa, poistotulppa (1) ja tiiviste (2).

2. Irroita öljynsuodatin (3) siihen tarkoitetulla työkalulla ja anna jäljellä olevan öljyn valua pois.

3. Laita uuden suodattimen kumitiivisteeseen ohut kerros uutta puhdasta moottoriöljyä.

4. Kierrä uusi suodatin paikoilleen ja kiristä se momenttiavaimella ja erikoistyökalulla **10 Nm:iin**. Käytä ainoastaan alkuperäistä Honda-öljynsuodatinta joka on tarkoitettu tähän pyörämalliin.

5. Varmista että poistotulpan tiiviste on hyväkuntoinen ja kierrä poistotulppa ja tiiviste paikalleen. Kiristysmomentti: **34 Nm**.

6. Täytä moottorin kampikammio suositellulla moottoriöljyllä. **Moottoriöljyntilavuus: 2,6 l**.

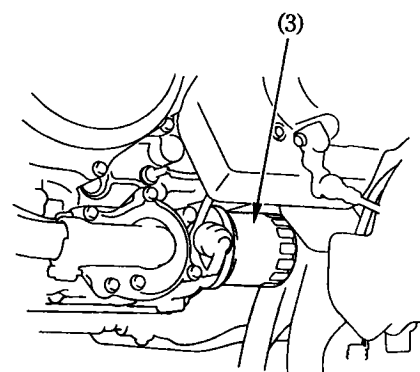
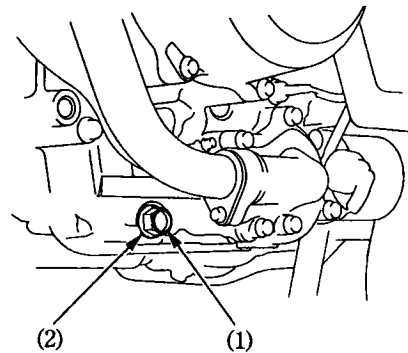

7. Kiinnitä täyttötulppa.

8. Käynnistä moottori ja anna käydä pari minuuttia.

9. Sammuta moottori ja tarkista moottoriöljyn määrä mittatikusta moottoripyörän ollessa pystysuorassa. Tarkasta myös ettei ole öljyvuotoja.

HUOM ! Hävitä käytetty öljy ympäristön kannalta turvallisella tavalla. Älä kaada öljyä maahan, vaan vie se esim. lähimmälle huoltoasemalle hävitettäväksi.

VAROITUS ! Älä koske öljyyn paljain käsin. Kun olet käsitellyt käytettyä öljyä, pese kätesi huolellisesti saippualla ja vedellä.

HUOM ! Kun ajetaan erittäin pölyisissä olosuhteissa, on öljy vaihdettava useammin kuin huolto-ohjeiden mukaan.

SYTYTYSTULPPA

Oikea sytytystulppa vakio: **DPR8EA-9 (NGK), X24EPR-U9 (DENSO)**
 kovaan ajoon: **DPR9EA-9 (NGK), X27EPR-U9 (DENSO)**
 kylmälle säälle (alle 5°C): **DPR7EA-9 (NGK), X22EPR-U9 (DENSO)**

1. Irrota sivukatteet.
2. Irrota tulpanhatut (1) sytytystulpista.
3. Puhdista sytytystulppien ympäristö huolellisesti. Irrota sytytystulpat tulppa-avaimella.
4. Tarkasta elektrodien kunto. Keskielektrodissa pitäisi olla terävät kulmat ja sivuelektrodi ei saa olla syöpynyt. Vaihda tulppa jos se on kulunut.
5. Mittaa sytytystulpan kärkiväli (2) rakotulkilla. Välin tulee olla 0,8-0,9 mm. Mikäli kärkiväli on väärä, säädä kärkiväli sivuelektrodia (3) varovasti taivuttamalla.
6. Asenna sytytystulppa paikalleen ja kiristä käsin. Kiristä sitten tulppa-avaimella uutta sytytystulppaa 1/2 kierrosta tiivistysrenkaan paikoilleen puristamiseksi. Jos käytät vanhaa sytytystulppaa, kierrä vain 1/4 - 1/8 kierrosta.
7. Kiinnitä tulpanhatut sytytystulppiin ja irrotetut osat takaisin käännettyssä järjestyksessä.

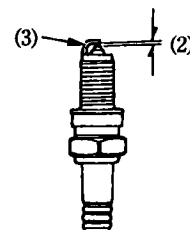
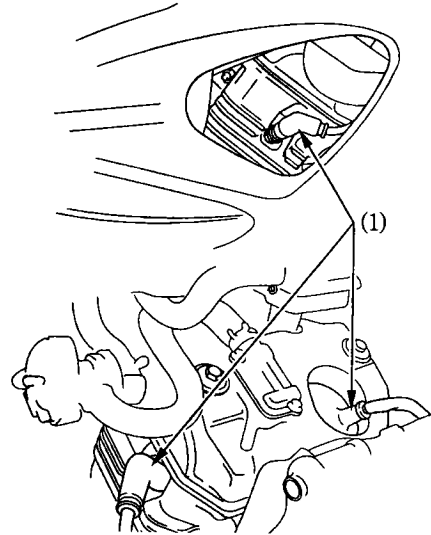

VAROITUS !

- Riittämättömästi kiristetty sytytystulppa voi tulla niin kuumaksi, että se voi vaurioittaa moottoria.
- Liika kiristäminen saattaa vahingoittaa kierteitä.
- Väärän kokoisen tai lämpöarvoisen sytytystulpan käyttö aiheuttaa moottorivaurion.

KAASUKAHVAN TOIMINTA

1. Tarkasta että kaasu avautuu ja sulkeutuu kaikissa ohjaustangon asennoissa.

2. Tarkasta kaasukahvan vapaaliike joka tulee olla 2 – 6 mm. Mikäli säätö on tarpeellista, löysää lukitusmutteri (1) ja säädä vapaaliike säätimestä (2). Lukitse lukitusmutteri.

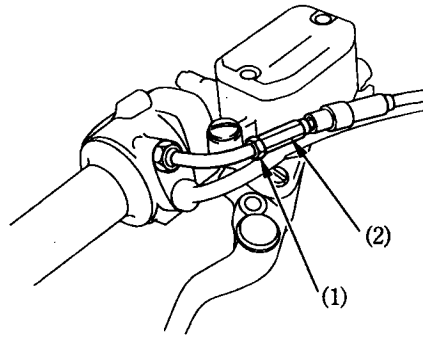

MOOTTORIN TYHJÄKÄYNTI

HUOM ! Älä yritä tyhjäkäynnin säädöllä korjata vikoja, jotka eivät johdu tyhjäkäynnin säädöistä.

1. Käytä moottori lämpimäksi.

2. Säädä tyhjäkäynti ruuvista (1).

Tyhjäkäyntikierrosluku: 1,200 +/- 100 min⁻¹.

A = Tyhjäkäynti nousee

B = Tyhjäkäynti laskee

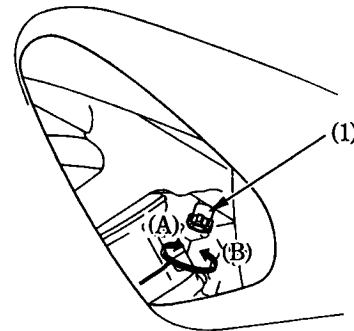

SIVUSEISONTATUKI

-Tarkasta tuen kunto ja liikkuvuus, sekä tuen jousen (1) kunto

-Tarkasta sivuseisontatuen turvakatkaisinjärjestelmä:

1. Istu moottoripyörän päälle. Nosta sivuseisontatuki ylös ja vaihde vapaalle.

2. Käynnistä moottori kytkinkahva puristettuna.

Laita vaihde päälle.

3. Laske sivuseisontatuki alas. Moottorin pitäisi sammua kun sivuseisontatuki on laskettu alas ja vaihde on päällä.

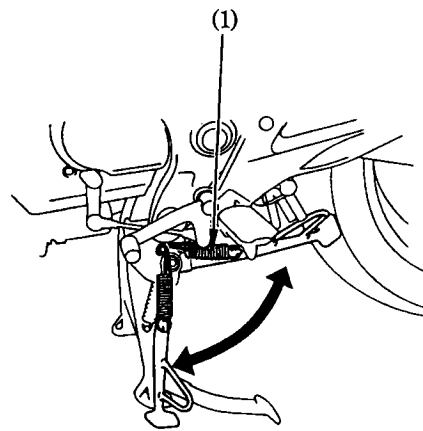

HUOM ! Mikäli turvakatkaisinjärjestelmä ei toimi, ota yhteys valtuutettuun Honda-huoltokorjaamoon.

VETOPYÖRÄSTÖN ÖLJY

Vaihda vetopyörästön öljy huoltotaulukon mukaan ja öljyn ollessa käyttölämmin.

1. Aseta moottoripyörä tasaiselle, lujalle alustalle. Irrota täyttötulppa (1) ja poistotulppa (2).
2. Kun öljy on valunut kokonaan pois, varmista poistotulpan tiivisteeseen (3) kunto ja asenna poistotulppa paikoilleen. Kiristystiukkuus: **12 N.m.**
3. Täytä vetopyörästö suositellulla öljyllä täyttötulpan alareunaan (4) asti. Täyttötilavuus: **150 cm³**.
4. Aseta täyttötulppa takaisin paikoilleen.

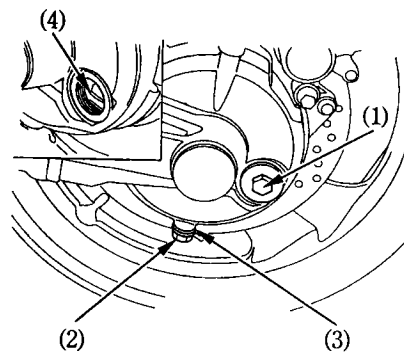

Suositteltu öljy: Hypoid vaihteistoöljy SAE 80.

PYÖRIEN IRROTTAMINEN

Etupyörän irrotus

1. Aseta tuki moottorin alle siten, että etupyörä on irti maasta.
2. Irrota nopeusmittarin vaijeri (1) irrottamalla ruuvi (2).
3. Irrota oikea- ja vasen jarrusylinteri (4) irrottamalla kiinnitys pultit (3).

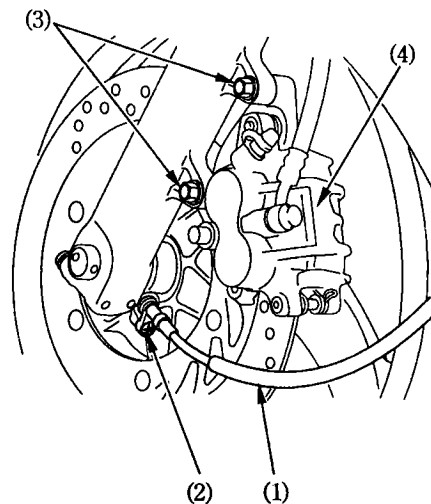

VAROITUS ! Jotta jarruletku ei vahingoittuisi, tue jarrusylinteriä niin, ettei se pääse roikkumaan letkusta. Älä kierrä jarruletkua.

HUOM ! Älä paina jarrukahvaa kun pyörä on irti moottoripyörästä. Tällöin jarrusylinterin mäntä tulee ulos sylinteristä aiheuttaen jarrunestevuodon. Jos näin kuitenkin tapahtuu, jarrujärjestelmän huolto on välttämätön. Ota silloin yhteys valtuutettuun Honda-huoltokorjaamoon.

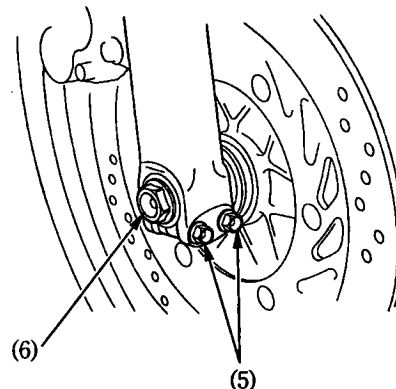

4. Löysää oikean- ja vasemmanpuoleiset kiristyspultit (5). Irrota akselin pultti (6).

5. Vedä etupyörän akseli (7) pois ja irrota etupyörä.

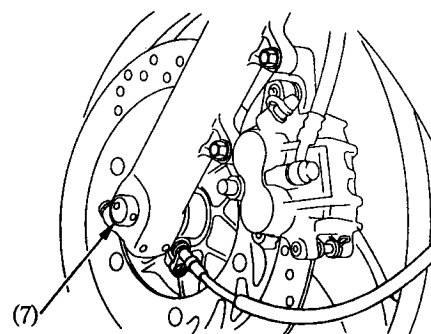

Etupyörän asettaminen paikoilleen

Aseta etupyörä etuhaarukkaan niin että nopeusmittarin pyörittäjän uloke (8) osuu vastakoloon. Kiinnitä akseli, akselin pultti ja kiristyspultit.

Kiristysmomentit:

Akselin pultti 59 Nm.

Kiristyspultit 22 Nm.

Aseta jarrusylinterit jarrulevyn päälle. Varo vahingoittamasta jarrupaloja. Asenna jarrusylinterin kiinnityspultit ja kiristä ne. Kiristysmomentti on 30 Nm.

Kiinnitä nopeusmittarin vaijeri.

Tarkasta jarrujen toiminta ennen ajoa.

VAROITUS ! Käytä kiristämiseen aina momenttiavainta. Jos sinulla ei ole sitä, varmista oikea kiinnitys mahdollisimman pian valtuutetulla Honda-huoltokorjaamolla. Väärä asennus voi vaikuttaa jarrutustehoon.

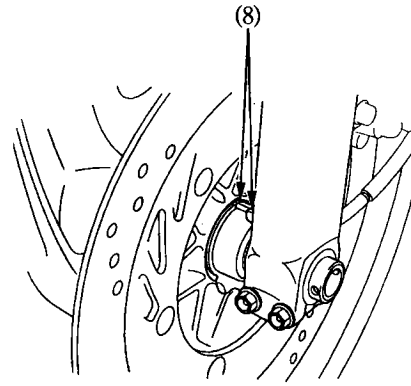

Takapyörän irrotus

1. Aseta moottoripyörä keskiseisontatuelle.

2. Irrota takalokasuoja.

3. Irrota reaktiotangon pultti (1).

4. Irrota akselin mutteri (2) pitäen vastaan akselistä (3).

5. Löysää taka-akselin kiristyspultit (4).

6. Vedä akseli ulos.

7. Irrota takajarrusylinteri.

8. Irrota taka-akselin holkki.

9. Siirrä pyörää oikealle irrottaaksesi sen vetopyörästä (7) ja irrota pyörä (8).

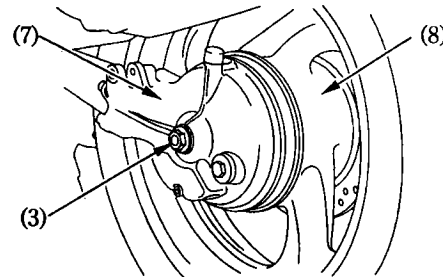
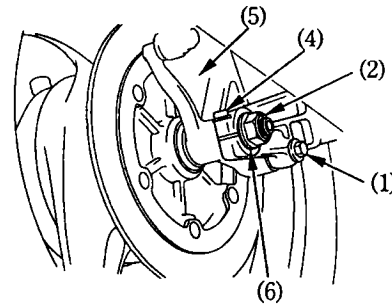

Takapyörän takaisinasennus

- Ennen kuin asetat pyörän takaisin paikalleen, tarkasta, että pyörän navassa ja vetopyörästössä olevat uritukset on rasvattu.
- Asenna osat takaisin, käännettyssä järjestyksessä.
- Varmista, että navan uritus osuu vastauritukseen.
- Kokeile jarrujen toiminta ja tarkasta että pyörä pyörii vapaasti kun vapautat jarrut.

Akselin mutterin kiristysmomentti: **90 N.m**

VAROITUS ! Käytä kiristämiseen aina momenttiavainta. Jos sinulla ei ole sitä, varmista oikea kiinnitys mahdollisimman pian valtuutetulla Honda-huoltokorjaamolla. Väärä asennus voi heikentää jarrutustehoa.

JARRUPALOJEN KULUMINEN

Jarrupalojen kuluminen riippuu ajotavasta ja ajo-olosuhteista. Märillä ja kuraisilla teillä, jarrupalat kuluvat nopeammin.

Etujarru

Tarkasta jarrupalojen kunto säännöllisesti ja mikäli yksikin jarrupala on kulunut kulutusmerkkiin (1) asti, on molemmat palat vaihdettava. Kun jarrupalojen vaihto on ajankohtainen, ota yhteyttä valtuutettuun Honda-huoltopisteeseen.

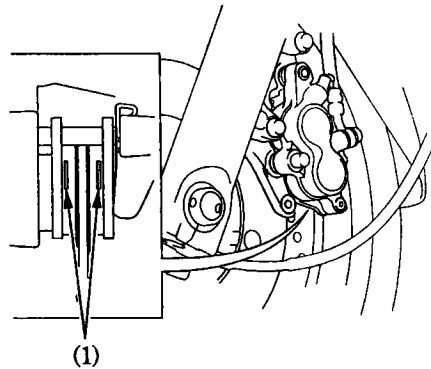

Takajarru

Tarkasta takajarrupalojen kunto jarrusylinterin takapuolelta. Mikäli jompikumpi jarrupaloista on kulunut kulutusmerkkiin (2) asti, on kumpikin jarrupala vaihdettava. Jarrupalojen vaihdon ollessa ajankohtainen, ota yhteys valtuutettuun Honda-huoltopisteeseen.

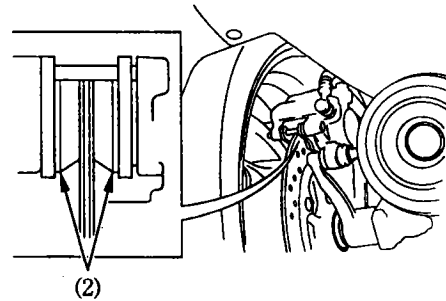

HUOM !

Käytä ainoastaan alkuperäisiä Honda-jarrupaloja, joita saat valtuutetulta Honda-jälleenmyyjältäsi.

AKKU

Akkua ei tarvitse huoltaa, eikä siihen tarvitse lisätä nestettä, koska moottoripyörässä on ns. huoltovapaa akku. Mikäli akku heikkenee aiheuttaen käynnistysvaikeuksia tai muita sähköongelmia, anna Honda-huoltokorjaamon tutkia asia.

HUOM !

- Akku voi vaurioitua, jos yrität poistaa sen korkkeja.
- Irrota akku ja lataa se täyteen ajokauden päättyessä. Säilytä akku viileässä, kuivassa paikassa.

VAROITUS ! (Akun käsittelyä koskevat varoitusohjeet)

- Akusta haihtuu räjähdysriskiä vetykaasua; vältä tupakointia, avotulta ja kipinöintiä akun läheisyydessä. Huolehdi riittävästä tuuletuksesta akkua ladattaessa.
- Akku sisältää rikkihappoa (elektrolyytti), joka on voimakkaasti syövyttävää. Käytä suojavaatteita ja kasvosuojusta akkua käsitellessäsi.
- Jos elektrolyyttiä on joutunut iholle, huuhtelee runsaalla vedellä.
- Jos elektrolyyttiä on joutunut silmiin, huuhtelee runsaalla vedellä vähintään 15 minuutin ajan ja mene heti lääkäriin.
- Elektrolyytti on myrkyllistä: sen nauttiminen on hengenvaarallista. Juo erittäin runsaasti vettä tai maitoa ja sitten kasvisöljyä ja mene heti lääkäriin.
- PIDÄ AKKU LASTEN ULOTTUMATTOMISSA.

Akun irrottaminen

Akku sijaitsee akkukotelossa, satulan alla.

1. Irrota satula.
2. Avaa akun suoja (1).
3. Irrota (-) kaapeli (2) akusta ensin, sen jälkeen irrota (+) kaapeli (3).
4. Nosta akku (4) ulos akkukotelosta.

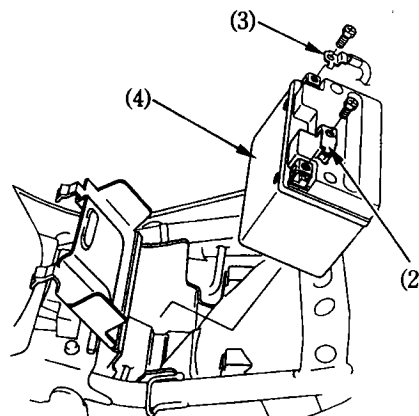
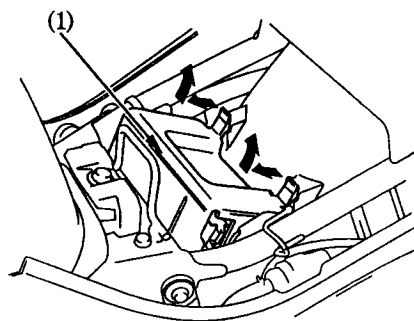

SULAKKEEN VAIHTO

Jos sulake palaa usein, se on useimmiten merkki oikosulusta tai sen sähköjärjestelmän ylikuormituksesta. Ota silloin yhteys valtuutettuun Honda-huoltokorjaamoon.

palanut sulake

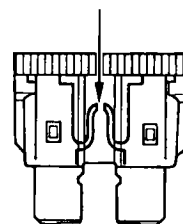

HUOM ! Käännä virtalukko aina OFF-asentoon ennen sulakkeiden tarkastamista.

Sulakerasia sijaitsee oikean sivusuoja alla.

Sulakkeiden arvot: 10A, 3A

1. Irrota oikea sivusuoja.

2. Avaa sulakerasian kansi (1).

3. Irrota sulake. Mikäli sulake on palanut asenna uusi sulake.
Varasulakkeet (2) sijaitsevat sulakerasiassa.

4. Sulje sulakerasian kansi ja asenna vasen suoja.

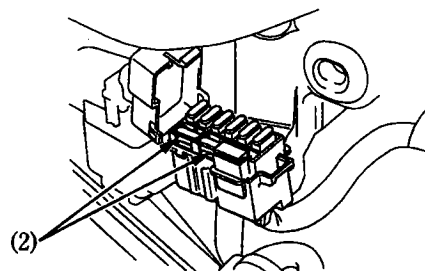
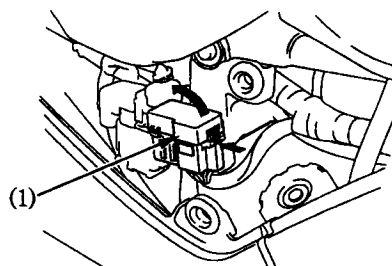

Pääsulake 30A (1) sijaitsee käynnistinsolenoidissa oikean sivusuoja alla.

1. Irrota oikea sivusuoja.

2. Irrota johtoliitin (2) käynnistinsolenoidista.

3. Irrota sulake. Mikäli sulake on palanut asenna uusi sulake.
Varasulake (3) sijaitsee käynnistinsolenoidin alla.

4. Kytke johtoliitin ja kiinnitä sivusuoja.

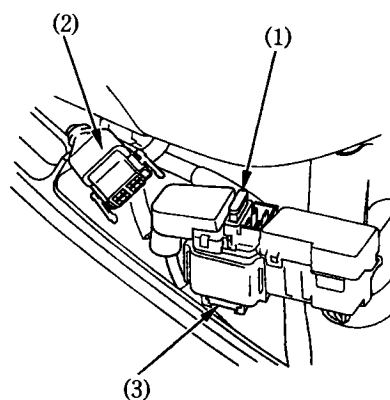

JARRUVALOKYTKIMEN SÄÄTÖ

Jarruvalokytkin (1) sijaitsee moottorin takana oikealla puolella. Säätö tapahtuu kiertämällä säätömutteria (2) suuntaan (A) kytkimen toimiessa liian myöhään ja suuntaan (B) sen toimiessa liian aikaisin.

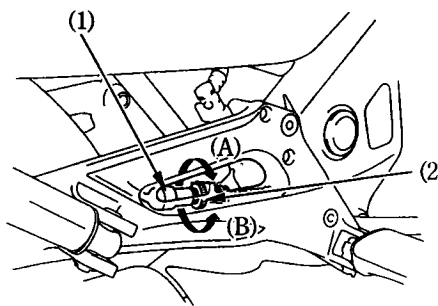

POLTTIMOIDEN VAIHTO

VAROITUS !

- Polttimot ovat kuumia valojen ollessa päällä. Ennen kuin ryhdyt vaihtamaan polttimoa, anna sen jäähtyä kunnolla ja kytke virta valoista pois.
- Käytä aina oikeanarvoisia / tyyppisiä polttimoita.
- Älä käsittele polttimoita rasvaisilla käsillä, käytä mielummin käsineitä.

Ajovalopolttimo

1. Vedä liitin (1) pois (älä käänä).
2. Irrota suojakumi (2).
3. Paina jousi (3) pois kiinnikkeistään.
4. Irrota polttimo (4).
5. Kiinnitä uusi polttimo käännettyssä järjestyksessä.

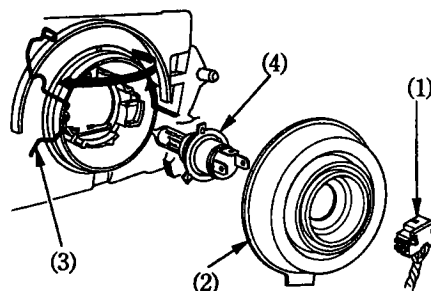

HUOM ! Kiinnittäessäsi suojakumia (2) huomioi että "TOP" merkki tulee ylös.

Parkkivalopolttimo

1. Irrota polttimon kanta (1) umpiosta.
2. Vedä polttimo (2) pois kannastaan (älä käänä).
3. Kiinnitä uusi polttimo käännettyssä järjestyksessä.

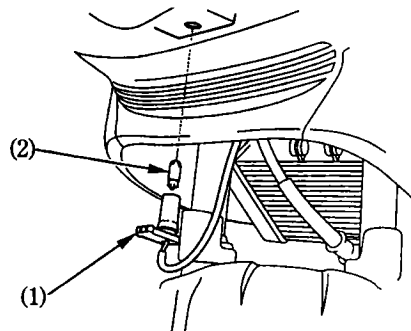

Taka / jarruvalopolttimo

1. Irrota satula.
2. Irrota polttimon kanta (1) kääntämällä 90° vastapäivään ja vetämällä itseesi päin.
3. Vedä polttimo (2) pois kannastaan (älä käänä).
4. Kiinnitä uusi polttimo käännettyssä järjestyksessä.

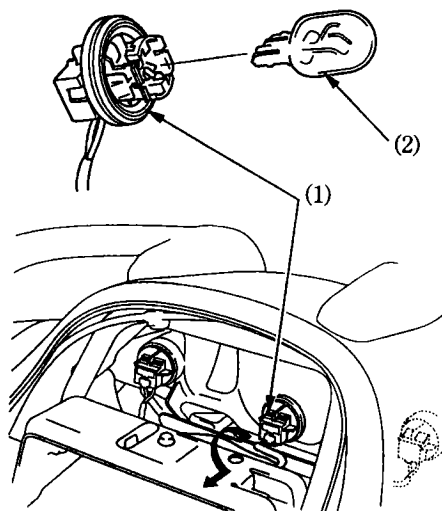

Etuvilkupolttimo

1. Irroita polttimon kanta (1) kääntämällä 90° vastapäivään ja vetämällä itseesi päin.
2. Vedä polttimo (2) pois kannastaan (älä käännä).
3. Kiinnitä uusi polttimo käännettyssä järjestyksessä.

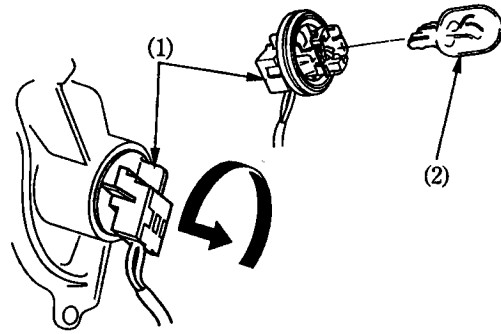

Takavilkupolttimo

1. Irroita satula.
2. Irroita lampun kanta (1) kääntämällä 90° vastapäivään ja vetämällä itseesi päin.
3. Vedä polttimo (2) pois kannastaan (älä käännä).
4. Kiinnitä uusi polttimo käännettyssä järjestyksessä.

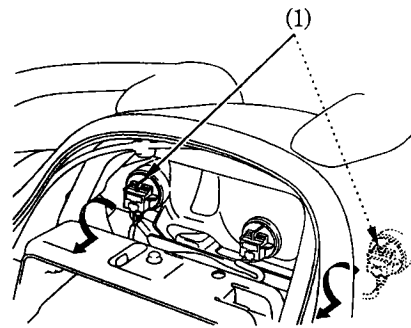

MOOTTORIPYÖRÄN PUHDISTAMINEN

Puhdista moottoripyöräsi säännöllisesti ehkäistäksesi pintavauriot sekä erilaisten nesteiden, kuten öljyn aiheuttamat vauriot.

VAROITUS ! Jos peset moottoripyörääsi korkeapainepesurilla, älä suihkuta vettä (eikä paineilmaa) seuraaviin kohteisiin:

- | | | |
|---------------------------|------------------------------------|---------------|
| -renkaan napoihin | -katkaisijoihin, mittaristoon, ym. | -satulan alle |
| -jarrusylintereihin | -kaasuttimiin | -tankin alle |
| -äänenvaimentimen reikään | | |

1. Pesun jälkeen, huuhtelee huolellisesti puhtaalla, runsaalla vedellä. Vahvat puhdistusaineet voivat ruostuttaa osia.

HUOM ! Puhdista muoviset osat, ja mittaristo puhtaalla pesusienellä tai pehmeällä kankaalla, joka on kastettu mietoon saippuavesiliuokseen. Kastele pestävää kohdetta säännöllisesti virtaavalla vedellä.

2. Kuivaa moottoripyörä, käynnistä moottori ja anna sen käydä muutaman minuutin ajan.
3. Kokeile jarrujen toiminta ennen ajoa.

VAROITUS ! Jarrujen teho saattaa hetkeksi heikentyä pesun jälkeen.

ALUMIINIVANTEIDEN HUOLTO

Alumiini hapettuu joutuessaan kosketuksiin pölyn, mudan, tiesuolan yms. kanssa. Puhdista vanteet ajon jälkeen märällä sienellä ja miedolla puhdistusaineella. Huuhtelee hyvin ja kuivaa puhtaalla rievulla.

VAROITUS ! Älä käytä teräsvillaa vanteiden puhdistukseen, sillä se saattaa vahingoittaa vanteita.

MOOTTORIPYÖRÄN TALVISÄILYTYS

Perusteellinen huolto ja puhdistus pidentävät moottoripyörän käyttöikä ja samanaikaisesti antavat huolettoman aloituksen seuraavalle ajokaudelle.

Toimenpiteet:

1. Vaihda moottoriin uudet öljyt ja suodatin.
2. Tarkista jäähdytysnesteen pakkaskestävyys ja määrä.
3. Tyhjennä polttoainesäiliö polttoaineesta. Sumuta suojaöljy säiliön sisäpinnoille. Kiinnitä polttoainesäiliön korkki.

VAROITUS ! Polttoaine on erittäin herkästi syttyvää. Älä käsittele tulta polttoaineen lähistöllä.

4. Irroita sytytystulpat ja kaada n. ruokalusikallinen puhdasta moottoriöljyä sylintereihin. Pyöritä moottoria niin, että öljy jakaantuu ympäri sylintereitä. Kiinnitä tämän jälkeen sytytystulpat paikoilleen.

5. Irroita akku ja säilytä se suojassa pakkaselta ja suoralta auringonpaisteelta. Kerran kuukaudessa on akkua kuormitettava ja ladattava se täyteen.

6. Pese moottoripyörä ja anna sen kuivua. Vahaa kaikki maalatut pinnat ja sumuta suojaöljyä kaikille kromatuille pinnoille.

7. Tarkasta rengaspaineet ja aseta tuki moottorin alle siten, että molemmat renkaat ovat ilmassa. Peitä moottoripyörä suoja-kankaalla (älä käytä muovia).

TOIMENPITEET ENNEN AJOKAUDEN ALKUA

1. Puhdista moottoripyörä ja vaihda moottoriöljy, jos moottoripyörä on ollut varastoituna kauemmin kuin 4 kuukautta.
2. Lataa akku ja asenna akku takaisin paikoilleen.
3. Poista liika suojaöljy polttoainesäiliöstä ja täytä polttoainesäiliö uudella puhtaalla polttoaineella.
4. Tee tarkistukset ennen ajoa. Aja hitaalla nopeudella pieni lenkki, ennen kuin lähdet pidemmälle.

TEKNISET TIEDOT

MITAT

| | |
|-------------------|-----------------|
| Pituus | 2215 mm |
| Leveys | 780 mm |
| Korkeus | 1260 mm |
| Akseliväli | 1475 mm |
| Kuivapaino | 223 kg (299 kg) |
| Maksimi kantavuus | 192 kg (191 kg) |
| Maavara | 140 mm |

TILAVUUDET

| | |
|----------------------|---|
| Moottoriöljy | öljynvaihto 2,4 l öljyn- ja suodattimen vaihto 2,6 l |
| Vetopyörästäön öljy | 150 cm ³ |
| Polttoainesäiliö | 19 l |
| Jäähdytysjärjestelmä | 2,1 l |

MOOTTORI

| | |
|-----------------------------|----------------------------------|
| Halk. + isku | 79,0 X 66,0 mm |
| Puristussuhde | 9.2 : 1 |
| Iskutilavuus | 647 cm ³ |
| Tyhjäkäynti kierrosluku | 1,200 +/- 100 min ⁻¹ |
| Sytytystulppa vakio | DPR8EA-9 (NGK) X24EPR-U9 (DENSO) |
| kovaan ajoon | DPR9EA-9 (NGK) X27EPR-U9 (DENSO) |
| kylmälle säälle (alle5°C) | DPR7EA-9 (NGK) X22EPR-U9 (DENSO) |
| Sytytystulpan kärkiväli | 0,8 - 0,9 mm |
| Venttiili välys (kylmä) imu | 0,15 mm |
| pako | 0,20 mm |

RUNKO

| | |
|----------------|---------------------|
| Caster | 28° 50' |
| Jättö | 120,5 mm |
| Rengaskoko etu | 120 / 70 ZR17 (58W) |
| taka | 150 / 70 ZR17 (69W) |

VÄLITYSSUHTEET

| | |
|--------|-------|
| Ensiö | 1,763 |
| 1 - V | 3,000 |
| 2 - V | 1,941 |
| 3 - V | 1,500 |
| 4 - V | 1,240 |
| 5 - V | 1,095 |
| Toisio | 2,685 |

SÄHKÖLAITTEET

| | |
|--------------|------------------------------------|
| Akku | 12V - 8 Ah |
| Laturi | 0,308 kW / 5,000 min ⁻¹ |
| Pääsulake | 30 A |
| Käyttösulake | 10 A, 3 A |

VALOT

| | |
|-----------------------------|----------------|
| Ajovalo (kauko- / lähivalo) | 12V - 60/55 W |
| Taka- / jarruvalo | 12V - 21 / 5 W |
| Suuntavilkun valo | 12V - 21 W |
| Etuparkkivalo | 12V - 4 W |
| Mittarivalot | 12V - 1,7 W |
| Merkkivalot | 12V - 1,7 W |

Hondan omistaja tiesitkö...



HONDA ALKUPERÄISVARAOSIA

Tämä merkki takaa Sinulle palvelun, laadun ja takuun.
Valtuutetulta Honda-jälleenmyyjältäsi saat ainoastaan
alkuperäisvaraosia.

 **BRANDT**

OY BRANDT AB
Tuupakantie 7 B, 01740 VANTAA
Puh. (09) 895 501, Fax (09) 878 5276
www.brandt.fi

Tekninen puhelinneuvonta: 0600-18601 (hinta 2 euroa/min + ppm). Pidätämme oikeuden hinnanmuutokseen.